

MANUEL D'UTILISATION

PRESSOSMART A BACHES OUVERTES ET FERMEES



F

Sommaire

Description.....	Page 3
Schémas de principe	Page 6
Raccordements électriques & hydrauliques.....	Page 8
Consommations électriques	Page 9
Schémas de câblage – Localisation des borniers.....	Page 9
Branchements pour vases fermés	Page 11
Mise en service et instruction de maintenance	Page 12
Entretien	Page 14
Options	Page 15
Anomalies.....	Page 18
Fusibles	Page 20
Composants du coffret	Page 20
Affichage / Clavier	Page 21
Réglage Heure & Date	Page 22
Réglages consignes	Page 23
Menu technicien	Page 24
Détection fuite réseau.....	Page 26
Historique	Page 27
Auto-test	Page 27
Restauration paramètres usine.....	Page 28
Raccourcis clavier	Page 28
Messages affichés.....	Page 29
Montage vase fermé	Page 30
Vues éclatées et pièces détachées.....	Page 33
Plans d'ensemble.....	Page 37
Communication Modbus.....	Page 41
Table des points Modbus.....	Page 43
Exemple utilisation Modbus.....	Page 44
Déclaration de conformité.....	Page 45
Garantie.....	Page 46

DESCRIPTION

Les maintiens de pression sont conçus pour une installation intérieure en local technique hors gel et suffisamment ventilés.

Les schémas ci-dessous indiquent la position des principaux composants et des entrées / sorties pour chaque type d'appareil.

MP195NL (1 pompe) avec bête ouverte et vase anti bête

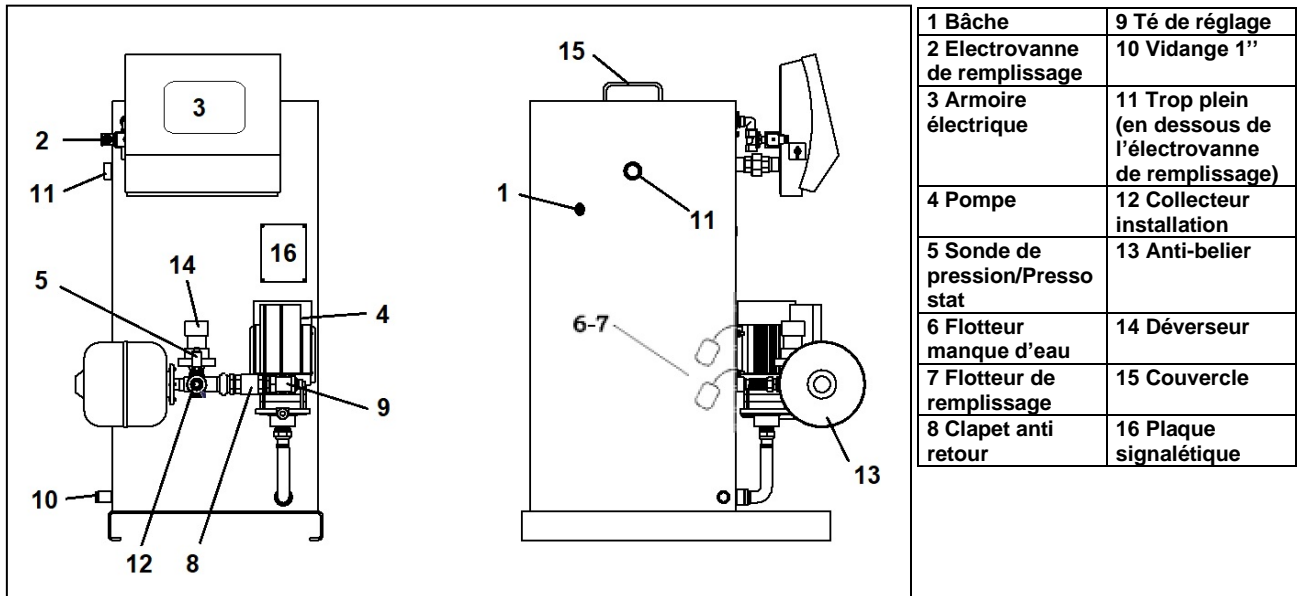

MP4N (1 pompe) avec bête ouverte

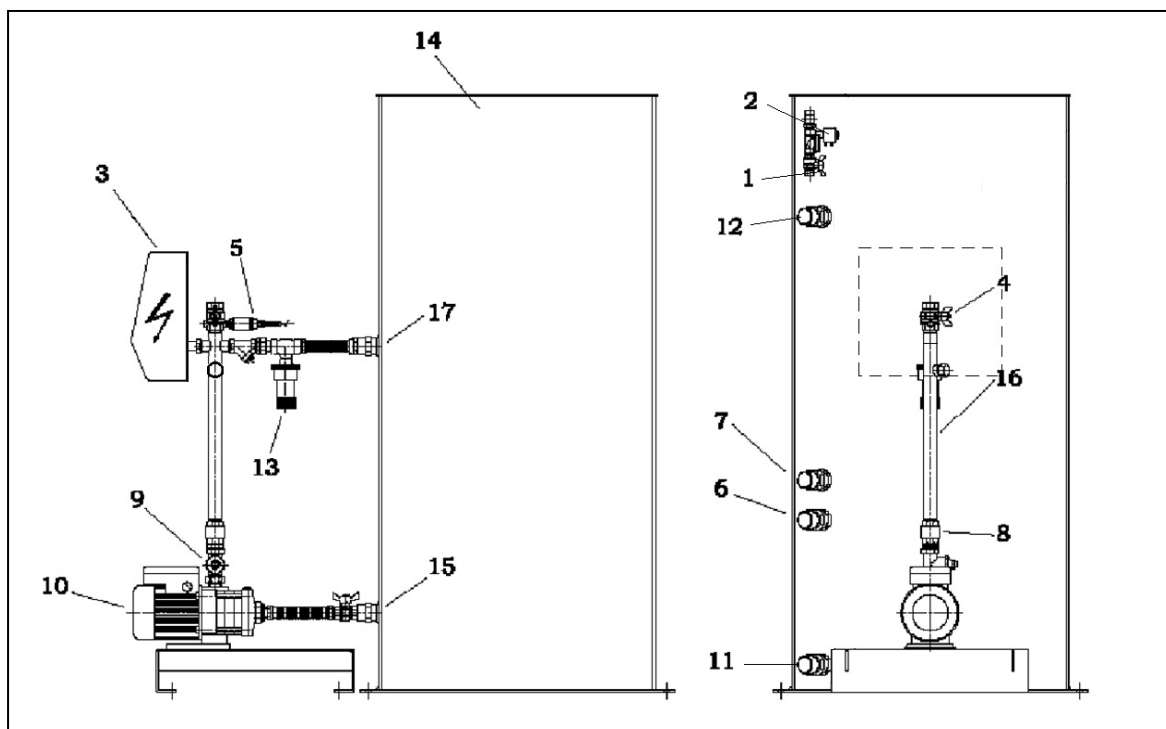

Nomenclature page suivante

MP5N (2 pompes horizontales, 1 ou 2 déverseurs) avec bache ouverte

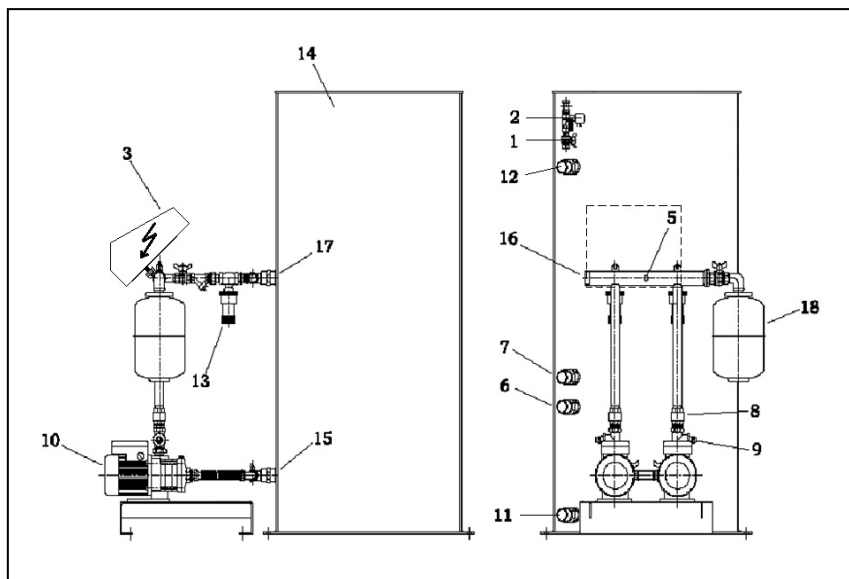

COMPOSANTS MP4/MP5/MP7

- 1 Vanne d'arrêt d'eau froide
- 2 Electrovanne de remplissage
- 3 Armoire électrique
- 4 Vanne d'isolement de l'installation 1"
- 5 Capteur de pression
- 6 Flotteur manque d'eau
- 7 Flotteur de remplissage
- 8 Clapet anti retour
- 9 Té de réglage
- 10 Pompe(s)
- 11 Vidange 1"
- 12 Trop plein
- 13 Déverseur(s)
- 14 Bâche
- 15 Collecteur d'aspiration
- 16 Collecteur installation
- 17 Collecteur refoulement déverseur
- 18 Anti-belier (option)

MP7N (2 pompes verticales, 1 ou 2 déverseurs) avec bache ouverte

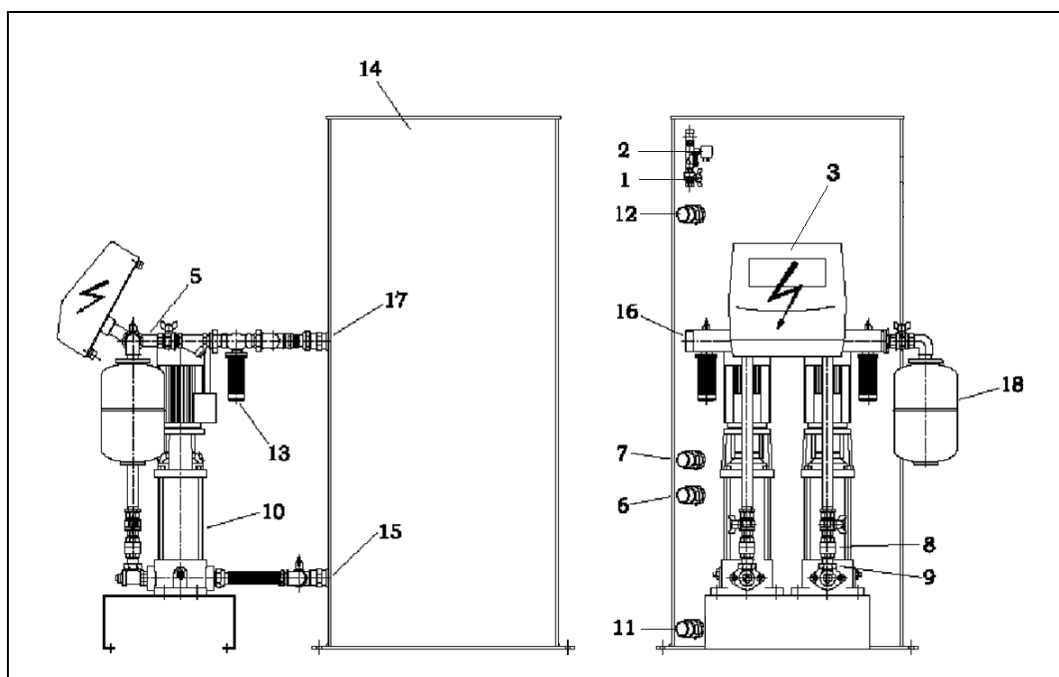

Le flotteur manque d'eau est en dessous du flotteur de remplissage
 Le piquage du trop-plein se situe en dessous de celui de l'électrovanne de remplissage à une distance supérieure de 50mm.
 Les bâches ouvertes disposent donc d'une dis-connexion naturelle

MP4N (1 pompe horizontale) / MP5N, MP7N (2 pompes) avec vase fermé

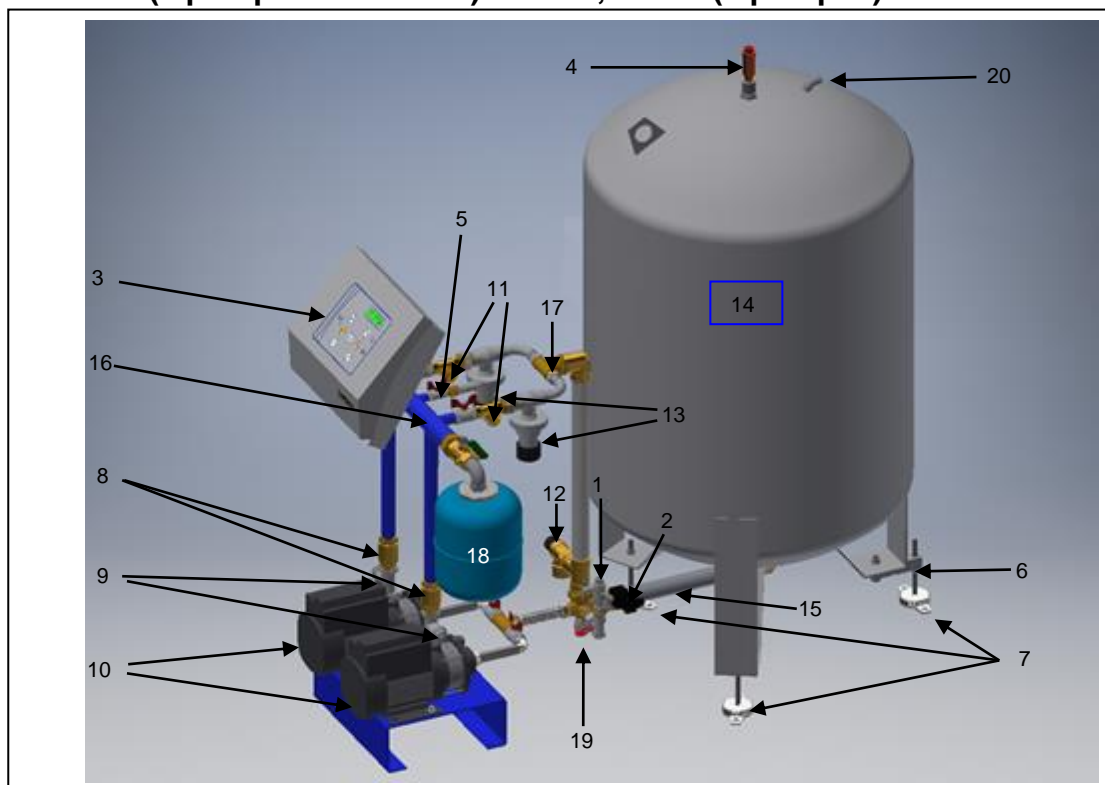

COMPOSANTS MP4N/MP5N/MP7N

1 Entrée eau froide	8 Clapet anti retour	15 Collecteur vase
2 Electrovanne de remplissage	9 Té(s) de réglage	16 Collecteur groupe pompe(s)
3 Coffret de régulation	10 Pompe(s)	17 Refoulement déverseur(s)
4 Purgeur d'air automatique	11 Filtre(s)	18 Vase anti bélier (option)
5 Capteur de pression	12 Soupape de sécurité (trop plein)	19 Vanne de vidange
6 Capteur de poids + pied articulé	13 Déverseur(s)	20 Mise à l'atmosphère du vase
7 Pieds réglables	14 Vase à membrane fermé	

L'appareil qui vous a été livré comporte les éléments suivants :

- 1 ou 2 pompes montées sur socle avec clapet de non-retour et vanne d'arrêt
- 1 ou 2 déverseur(s) avec filtre(s) sur MP4/MP5/MP7
- 1 armoire électrique de régulation
- 1 capteur de pression
- 1 ligne de remplissage avec électrovanne et vanne de réglage
- 2 capteurs de niveau à installer dans la bache (bache ouverte uniquement)
- 1 bache avec couvercle, livrée séparément (sauf MP195NL qui inclue une bache et un vase anti bélier)
- VASES FERMES SEULEMENT : 1 vase fermé à membrane pour stocker l'eau d'expansion, avec pieds réglables, carte de régulation additionnelle dans le coffret et capteur de poids.



Veillez lire avec attention les instructions de montage livrées avec les vases fermés : installez puis réglez le pied capteur sur le pied le plus éloigné du groupe pompe(s) puis les 2 autres pieds réglables. Le ballon doit être bien vertical ; installez ensuite le purgeur d'air au sommet du vase. Vissez ensuite le collecteur sur le dessous et raccordez-le au groupe pompe(s). Le collecteur doit être en légère pente montante ($\geq 1\%$) vers le vase de façon à bien purger l'air. Raccordez enfin le câble d'alimentation du coffret annexe, ainsi que les fils de niveaux flotteurs.

En fonction des options que vous avez choisies, les éléments suivants vous sont également livrés :

- 1 vase anti bélier prêt à monter (sauf MP195 déjà inclus)
- 1 filtre à cartouche 89 microns
- 1 compteur volumétrique à impulsions (10 litres/impulsion) pour la détection fuite réseau
- 1 panoplie de by-pass manuel du remplissage de bache

SCHEMA DE PRINCIPE MP195NL/ MP4N BACHE OUVERTE

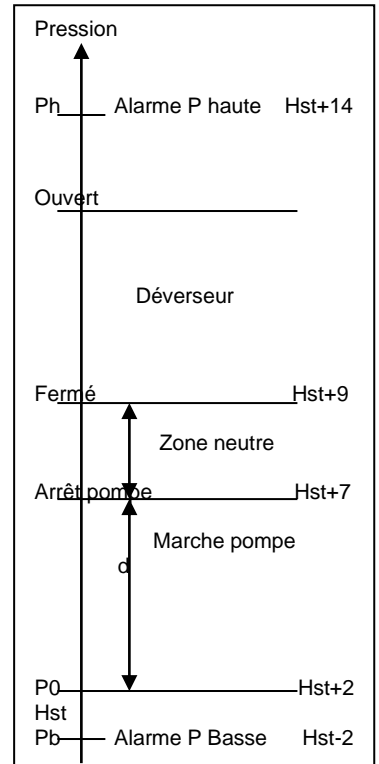
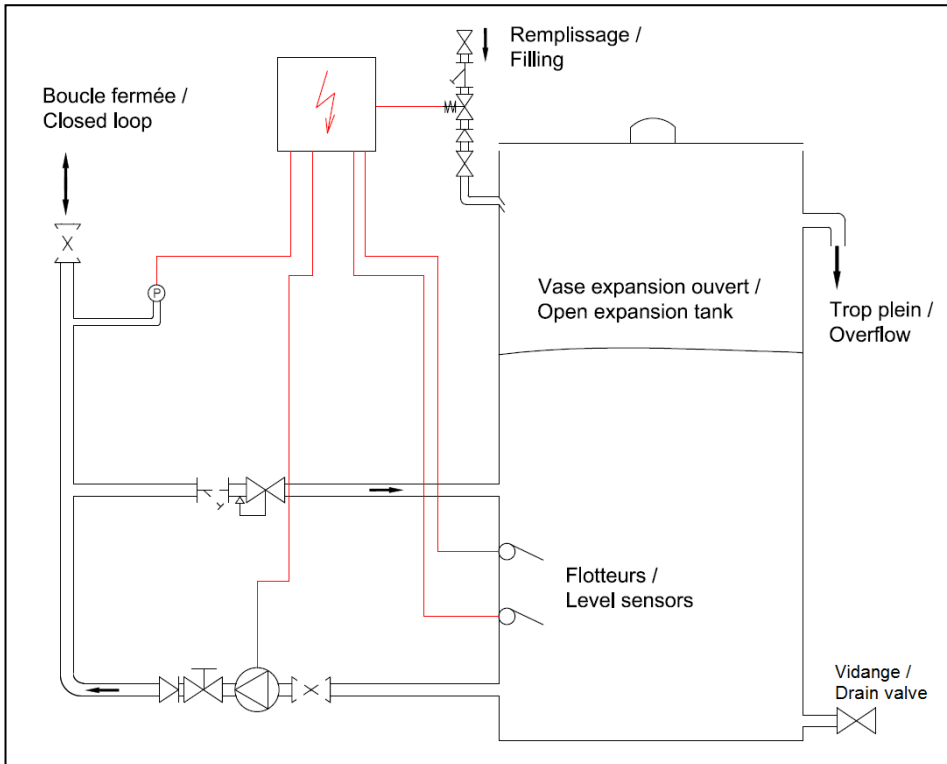

SCHEMA DE PRINCIPE MP5N/ MP7N BACHE OUVERTE

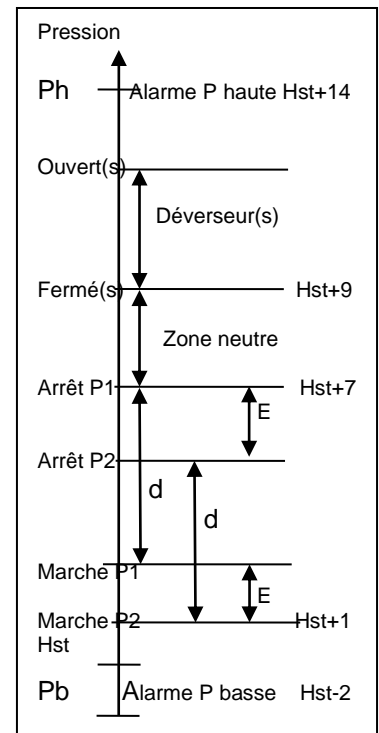
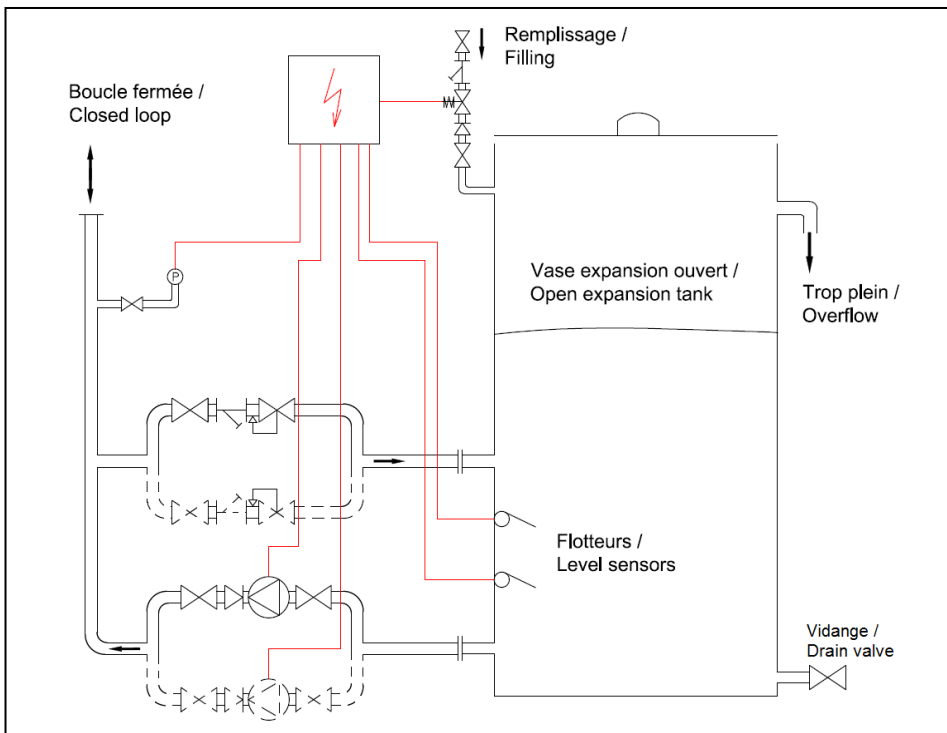

Sur ces appareils, il peut y avoir 1 ou 2 déverseurs.

Lorsque l'installation monte en température, la pression augmente. Les déverseurs envoient alors l'eau dans la bache. Lorsque la température et la pression diminuent, la ou les pompes se mettent en marche afin de conserver la pression de consigne requise. Un système de capteurs de niveau permet le remplissage automatique de bache, ainsi que l'arrêt pompe(s) en cas de niveau trop bas. Le régulateur assure le maintien de la consigne et gère les défauts éventuels.

SCHEMA DE PRINCIPE MP4N VASE FERME

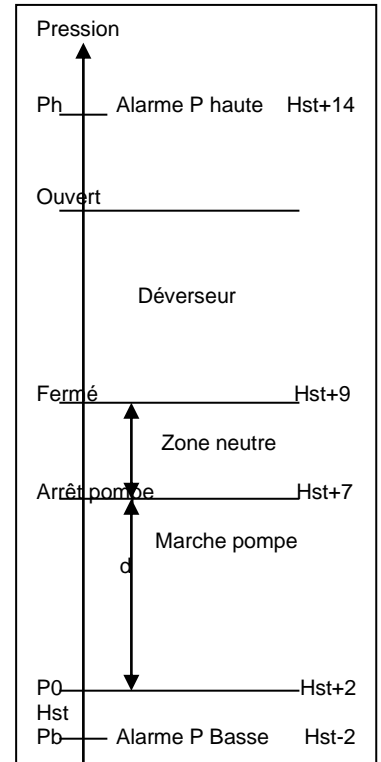
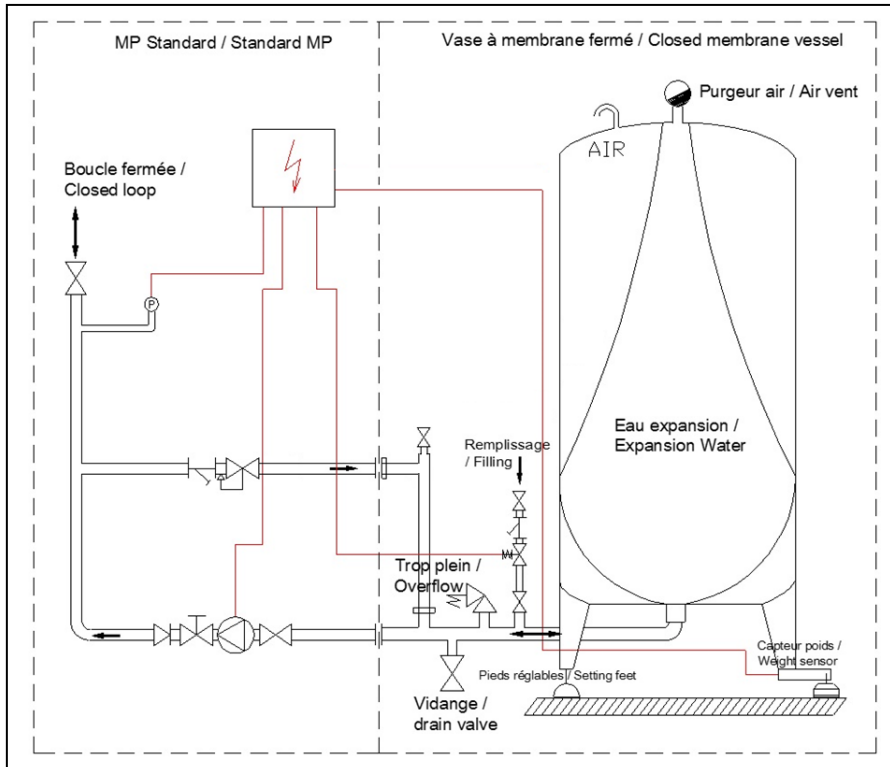

SCHEMA DE PRINCIPE MP5N / MP7 VASE FERME

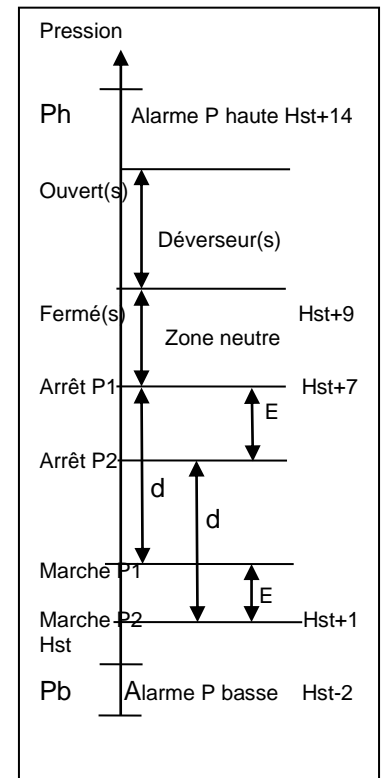
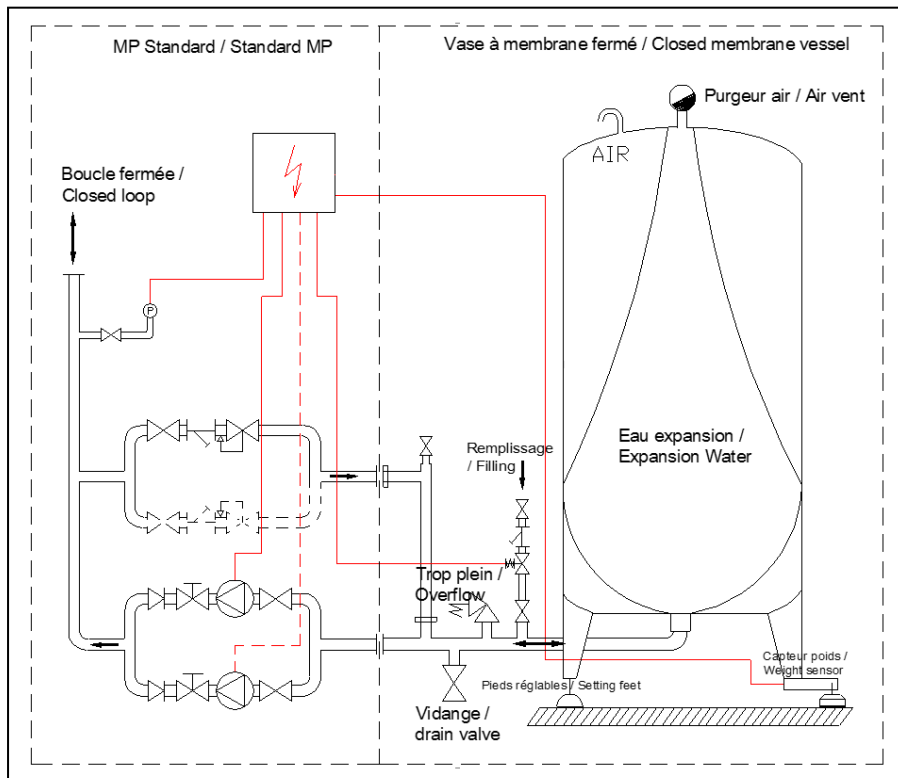

Sur ces appareils, il peut y avoir 1 ou 2 déverseurs.

Même principe de fonctionnement, si ce n'est que le niveau d'eau est calculé en fonction du poids du vase, donc du poids d'eau dans la membrane.

Pour cela, un capteur de poids (jauge de contrainte) est raccordé au coffret de régulation qui l'alimente électriquement et récupère le signal correspondant au poids du vase.

RACCORDEMENTS HYDRAULIQUES

Spécifique aux vases fermés à membrane :



- Placez le vase dans la chaufferie et installez les 2 pieds réglables ainsi que le pied capteur qui doit être le plus éloigné du groupe pompe(s). Vérifiez la stabilité et l'horizontalité du vase. Si ce n'est pas le cas, agissez sur les pieds réglables.
- Installez ensuite le collecteur en bas du vase. Ce dernier se connecte en partie basse sur l'aspiration pompe(s) et en partie haute sur le refoulement déverseur(s).
- Il est impératif que la bêche soit au même niveau ou à un niveau supérieur à celui du module. La liaison bêche-groupe se fait selon les repères 15 et 17 (MP4N/MP5N/MP7). Sur les MP195NL, cette liaison existe d'usine.



Si vous utilisez 2 (ou plus) vases d'expansion, ils doivent être de même hauteur et doivent reposer sur un même plan horizontal comme indiqué ci-dessous :

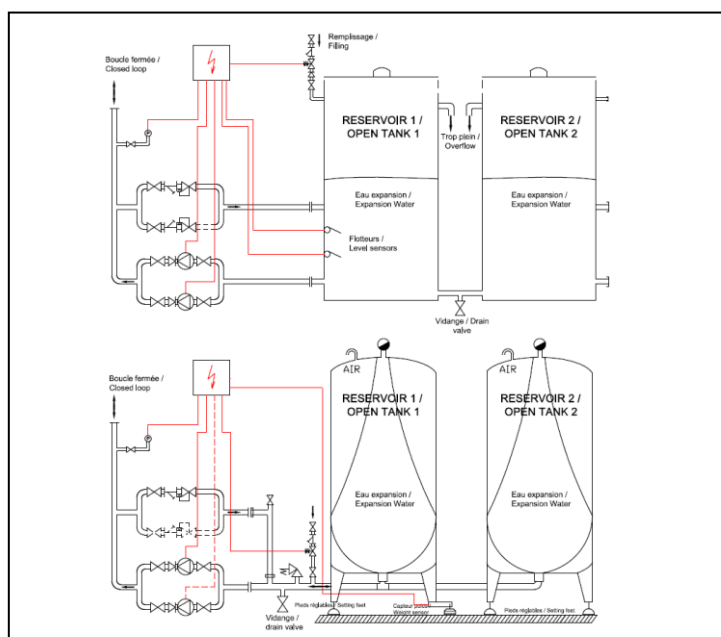

Bâche ouvertes :

Raccordez les vidanges ensemble. Utilisez un T plus une vanne pour effectuer la vidange de l'ensemble. En utilisant 2 vannes supplémentaires, vous pouvez effectuer une vidange individuelle. Le vase 2 (ou+) ne doit pas être équipé de flotteurs. Les piquages réservés à ces derniers devront être bouchonnés.

Vases fermés :

La vanne de vidange du collecteur suffit pour vidanger les 2 vases (ou plus).

Utilisez un T sous le vase 1 et raccordez-y le second vase et ainsi de suite. Pour une vidange individuelle des vases, il faudra rajouter des T et des vannes d'isolement.

Le vase 2 (ou+) ne doit pas être équipé de capteur de poids, mais de 3 pieds réglables.

DANS TOUS LES CAS :

VASE 1 = VASE 2

- Il est nécessaire que la tuyauterie d'expansion qui relie le module à l'installation soit d'un diamètre supérieur ou égal à celui du maintien de pression.
- Raccorder le collecteur à l'installation (Rep.12 sur MP195NL et Rep.16 sur autres) et déposer le volant de manœuvre. Respecter une pente ascendante vers le circuit et un diamètre calculé pour que le débit ait une vitesse inférieure à 0,1 m/s.
- Le vase anti-bélier optionnel doit être installé sur le collecteur de refoulement (Rep 16 sur MP4N/5N/7) en ayant pris soin de ne pas oublier la vanne à purge fournie avec cette option.
- Raccorder l'eau froide au remplissage automatique (Rep.2 sur MP195NL Rep.1 sur MP4N/5N/7), celui-ci pouvant être placé horizontalement ou verticalement.
- Dans la mesure où un filtre à cartouche est fourni avec ce matériel, il est important de le raccorder en amont du remplissage automatique.
- Raccorder le trop-plein (Rep.11 sur MP195NL et Rep.12 sur MP4N/5N/7) à l'égout de préférence.

SPECIFIQUE AUX BACHES OUVERTES:

- Installer les flotteurs de remplissage et de manque d'eau dans la bache (Rep.7 et 6) sauf sur le MP195NL. **Faire pénétrer ces flotteurs de 12cm à l'intérieur de la bêche.**
Nota : Le flotteur haut est repéré d'usine

RACCORDEMENTS ELECTRIQUES

- Raccorder électriquement l'appareil
- Raccorder les « alarmes »

Le DTU 65-11 vous oblige à la coupure des feux en cas de :

- Manque d'eau
- Pression faible
- Pression haute

Toutes les informations de défaut sont signalées sur l'afficheur en façade et relayées sur un contact sec inverseur libre de potentiel pouvant fonctionner en repos ou en travail (voir pages suivantes)

Tension d'alimentation : 230 V (+10/-10 %) – Monophasé – 50 Hz + Terre

CONSOUMATIONS ELECTRIQUES

Modèle	Type de pompe	P elec. (kW)	I (A)		Modèle	Type de pompe	P elec. (kW)	I (A)
MP195N L1/S1	CM3-5	0.5	3.8		MP5N 6xx	2xCM3-6	1.35	8.8
MP195N L2/S2	CM3-6	0.67	4.4		MP5N 7xx	2xCM3-7	1.8	10.8
MP4N 3xx	CM3-3	0.5	3.8		MP5N 8xx	2xCM3-8	1.8	10.8
MP4N 4xx	CM3-4	0.5	3.8		MP7-10	2xCR3-10	1.5	10.5
MP4 N 5xx	CM3-5	0.5	3.8		MP7-13	2xCR3-13	2.2	15.1
MP4N 6xx	CM3-6	0.67	4.4		MP7-15	2xCR3-15	2.2	15.1
MP4N 7xx	CM3-7	0.9	5.4		MP7T-10*	2xCR3-10	1.5	3.8
MP5N 3xx	2xCM3-3	1	7.6		MP7T-11*	2xCR3-11	2.2	5.1
MP5N 4xx	2xCM3-4	1	7.6		MP7T-13*	2xCR3-13	2.2	5.1
MP5N 5xx	2xCM3-5	1	7.6		MP7T-15*	2xCR3-15	2.2	5.1

SCHEMA DE CABLAGE TOUS MODELES

Le schéma ci-dessous montre le détail des raccordements électriques des composants d'un maintien de pression avec régulation électronique, équipé de 2 pompes. Si une seule pompe, supprimez les branchements au relais R2.

Les relais de sortie sont utilisés de la façon suivante :

- P1 et P2 pour les deux blocs moteurs (selon équipement),
- R1 pour le relais défaut de synthèse,
- P4 pour l'alimentation de l'électrovanne de remplissage,

ENTREE CAPTEUR 4-20mA
4-20mA SENSOR INPUT

+ ROUGE ou MARRON /
- NOIR ou VERT /
- BLACK or GREEN

ENTREES ISOTHERMES PIPES
PUMP O/R PROTECTORS
INLET
REPLISSAGE
LACK OF WATER
FILLING SENSOR
IMPLUSIONS
INONDATION
FLOODING

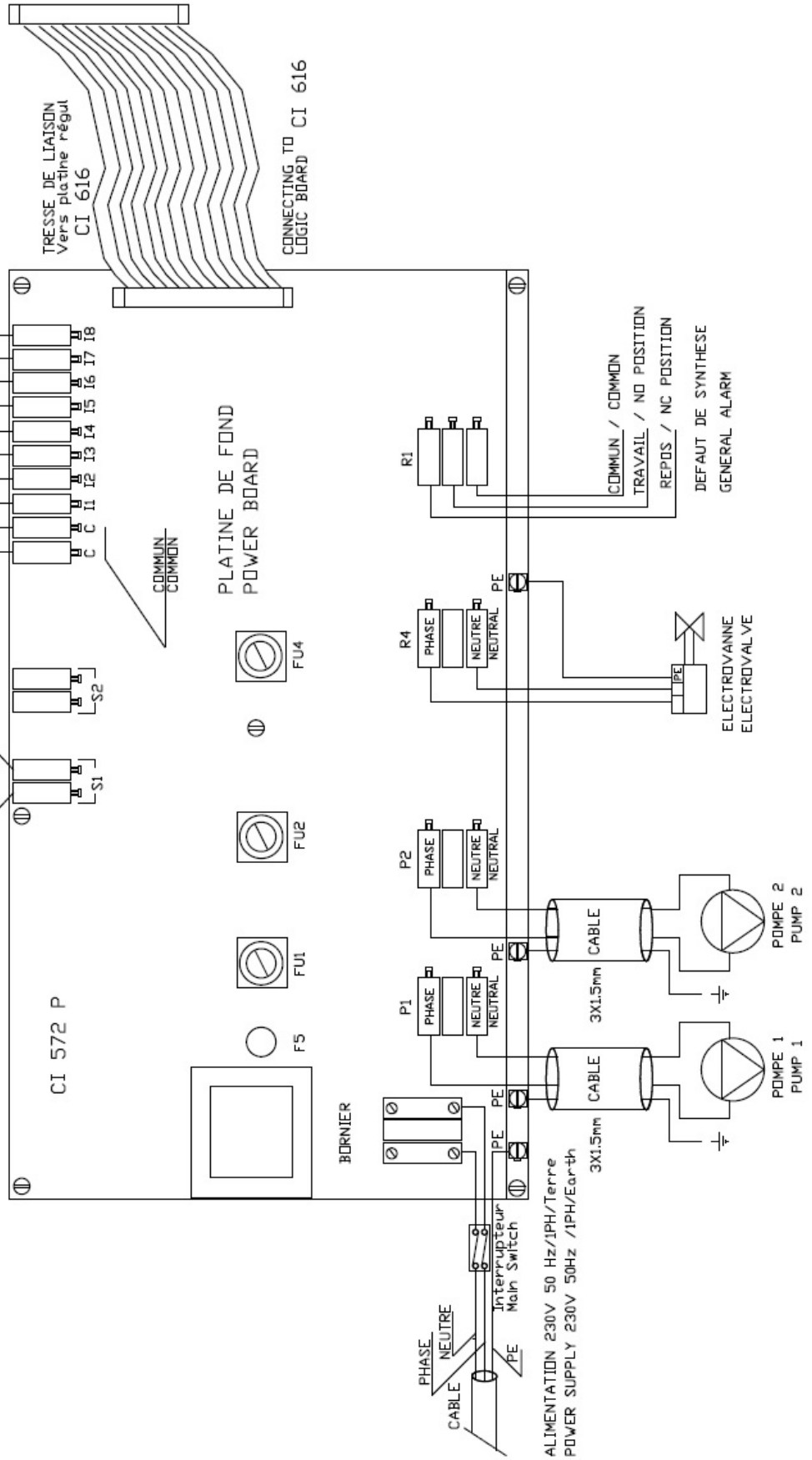

BRANCHEMENTS POUR LES SYSTEMES A VASE FERME AVEC CARTE CI 8021

La fixation de la carte est réalisée à l'aide de 4 colonnettes placées sur chaque angle

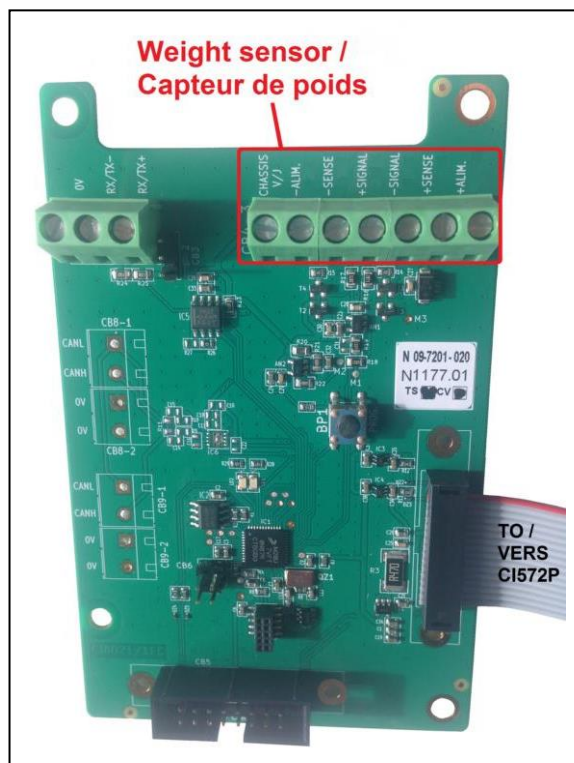
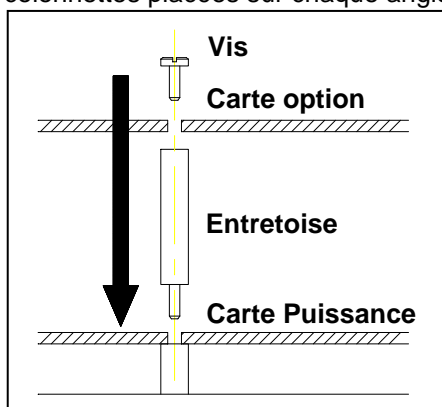

Si utilisation d'un autre type de capteur à 4 ou 6 fils, il conviendra alors de se référer à la notice du capteur utilisé et de brancher les fils sur les bornes + ALIM / + SENSE / - SIGNAL / + SIGNAL / - SENSE / - ALIM

Câblage d'un capteur à 4 fils à brancher sur les bornes :

Châssis ou blindage (Jaune) / - ALIM (Noir) / + SIGNAL (Blanc) / - SIGNAL (Vert) / + ALIM (Rouge), comme indiqué ci-dessous :

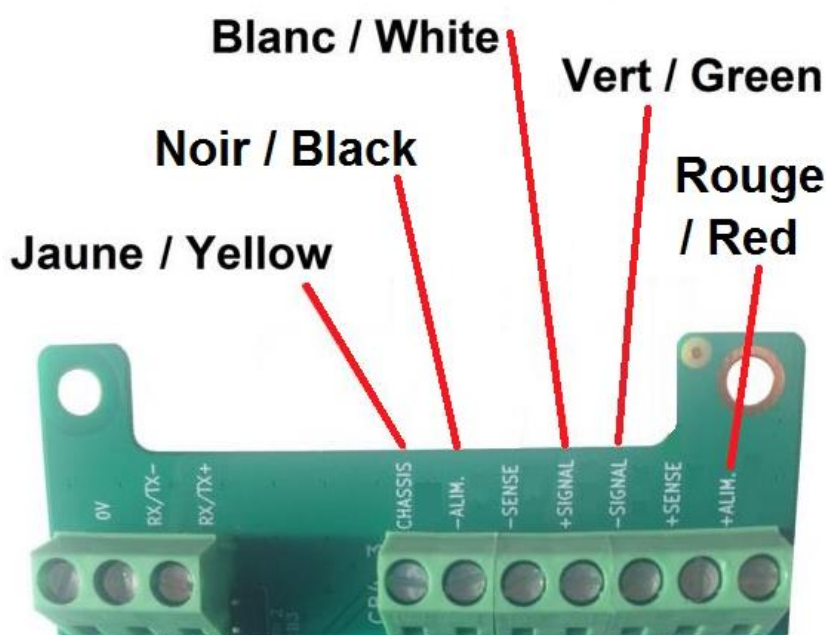

Pour une mesure stable, veuillez raccorder le blindage du câble du capteur à la borne « Châssis ».



La carte CI8021 est opérationnelle UNIQUEMENT avec une version logiciel V2.5 ou ultérieure.

MISE EN SERVICE

Les recommandations d'installation et d'utilisation doivent être respectées. Les valeurs réglées en usine inchangées.

- Ouvrir les différentes vannes placées sur l'appareil,
- Purger la/les pompe(s).
- Sur les collecteurs des vases fermés, un bouchon ainsi qu'une vanne de purge se trouvent en partie supérieure, permettant une purge facile lors du remplissage.

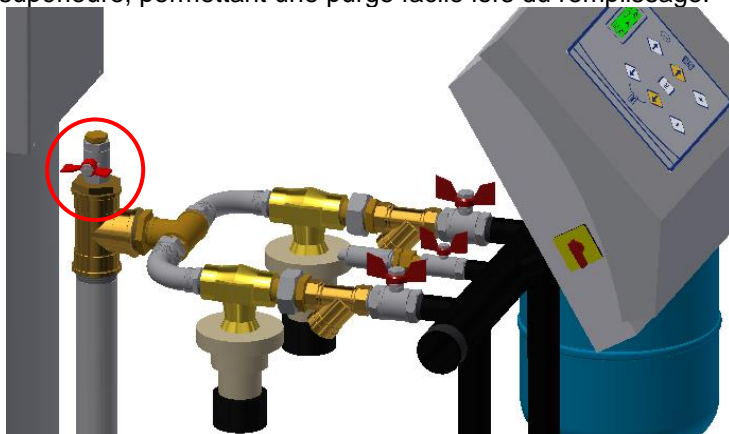

- **BACHES OUVERTES UNIQUEMENT.** Régler les flotteurs dans la bêche. Pour cela, tirer à fond sur les fils électriques jusqu'à butée. Poussez ensuite les 2 fils de **12 centimètres à l'intérieur de la bêche**. Serrez ensuite les presse étoupes. Veillez à ne pas inverser le flotteur haut (pilotage de l'électrovanne) et le flotteur bas (manque d'eau).
- **VASES FERMES UNIQUEMENT.** Avant le remplissage au démarrage du groupe pompe(s), **REINITIALISEZ LA CONTENANCE EN EAU SI ELLE EST DIFFERENTE DE ZERO**. L'afficheur LCD (en appuyant sur la touche OK) indique cette contenance.
Le réglage du zéro s'effectue en accédant au Menu Technicien à la ligne « Réglage du Zéro ». Pour une remise à zéro, appuyer sur la touche + et confirmer en pressant simultanément les touches + et - .



LE REGLAGE DU ZERO DOIT SE FAIRE VASE VIDE. LE CAS ECHEANT, METTRE HORS TENSION LE COFFRET ET UTILISER LA VANNE DE VIDANGE DU COLLECTEUR POUR VIDER LE VASE. REMETTRE ENSUITE SOUS TENSION.

- Vérifier la pression du vase anti bélier si présent (environ 0,1 bar en dessous de la pression de démarrage de la pompe). **Attention**, le réglage se fait sans eau dans le vase.
- Mettre sous tension par l'armoire principale. L'appareil se trouve alors en manque d'eau signalé sur l'écran car la bêche est vide et l'électrovanne de remplissage est activée jusqu'à atteindre la valeur du niveau bas (voir menu technicien du régulateur plus loin dans ce manuel).
- Entre temps, lorsque le niveau d'eau atteint la valeur du seuil « Manque d'eau », le message de défaut disparaît et la/les pompe(s) est/sont autorisée(s) à démarrer, permettant ainsi un remplissage et/ou une mise en pression du réseau.
- Selon les cas et le type d'appareil, les 2 pompes démarreront si la pression demandée n'est pas atteinte. Une permutation cyclique inversera la priorité de démarrage des pompes, de telle sorte que chaque pompe (MP5/MP7) fonctionne le même nombre d'heures.
- Vérifier sur l'afficheur les pressions d'enclenchement des pompes par rapport aux valeurs indiquées au paragraphe « réglages usine ».

RESUME MISE EN SERVICE. Merci de lire la notice technique au préalable

Vérifier le type et le nombre de déverseur(s)

Vérifier le type et le nombre de pompe(s)

Hauteur statique : A dû être déterminée avant commande

Si ce n'est pas le cas, le(s) déverseur(s) a (ont) été réglé(s) à leur valeur minimum, ainsi que les paramètres du régulateur

Exemple: Pour un Pressosmart $5 < \text{Hst (mCE)} < 25 \Rightarrow$ réglage à 5 mCE

Câblages des entrées sur platine CI572P

Fils marrons des 2 flotteurs à câbler sur la borne C de la platine

Fil du flotteur manque d'eau (le plus bas) à câbler sur la borne I1 de la platine

Fil du flotteur de remplissage (le plus haut) à câbler sur borne I2 de la platine

L'entrée I3 est utilisée pour le branchement du compteur de remplissage (option)

L'entrée I4 est utilisée pour le branchement du détecteur d'inondation (option)

Avant tout démarrage, fermer complètement le(s) té de réglage en sortie de pompe(s), puis ouvrir de 3/4 de tour

Pour les pompes CR Grundfos, ne pas oublier de purger l'air en dévissant et revissant la vis de purge

Mettre le coffret sous tension

Accéder au menu usine permettant de mémoriser les paramètres, même après un RESET.

Presser simultanément les touches "OK" et celles des 2 flèches jaunes "←" et "→"

Vérifier ou ajuster les différentes valeurs en fonction de la hauteur statique (s'aider des exemples de réglages si nécessaire)

Le fonctionnement des flotteurs peut être vérifié en débranchant leurs fils

Fermer la vanne d'isolement en sortie du collecteur (ne pas oublier de la rouvrir à la fin des essais !) et démarrer la pompe en appuyant simultanément sur les touches "OK" et "+" puis "OK" et "-"

Pendant le fonctionnement de la pompe, régler chaque déverseur.

Arrêter la pompe et ouvrir la vanne d'isolement du collecteur pour ouvrir la liaison hydraulique au réseau

Régler éventuellement la date et l'heure sur le régulateur

Pour acquitter tout défaut, presser simultanément sur les touches "+" et "-", puis sur la touche "OK"

Si débit(s) de pompe(s) insuffisant(s), ouvrir davantage le té de réglage correspondant

Si le débit de remplissage de l'électrovane semble insuffisant, ouvrir davantage son té de réglage

ENTRETIEN



**Attention ! Avant toute intervention électrique par du personnel habilité, procéder à la mise en sécurité (consignation) du coffret. Entretien par du personnel qualifié uniquement
Couper l'alimentation en tête du coffret, sinon risques de chocs électriques**

Les maintiens de pression Cetetherm Pressosmart ne demandent que peu d'entretien, il suffit de vérifier :

- La propreté du ou des filtres,
- Le fonctionnement du ou des déverseurs,
- La pression du vase anti bélier qui doit être gonflé 0,1 bar en dessous du point de consigne,
- L'absence de fuite et la propreté de l'ensemble,
- Les réglages et les fonctions de sécurité,
- La ou les pompes ne demandent pas d'entretien particulier.

Couper l'alimentation électrique du coffret avant toute intervention

EXEMPLE DE REGLAGE

Immeuble de 8 étages. Cela fait $8+1(\text{RdC})+1(\text{Sous-sol})=10$ niveaux d'une hauteur de 3 mètres environ.

La hauteur statique= $3*10=30$ mètres= 3 bar (1 mètre= $0,1$ bar).

Valeur des paramètres à entrer dans le régulateur :

Paramètre	MP195NL /MP4N	MP5N/ MP7
Consigne P (bar)	3.2	3.2
Différentiel d (bar)	0.5	0.5
Ecart seuils E (bar)	-	0.2
Pression haute (bar)	4.2	4.2
Pression basse (bar)	2.8	2.8

Paramètre	MP195NL /MP4N	MP5N/ MP7
.t1 (sec.)	6	6
.t2 (sec.)	-	1
.t3 (sec.)	1	1
.t4 (sec.)	6	6
.t5 (sec.)	1	1

.t1= Temporisation post manque d'eau

.t2= Temporisation Cascade

.t4= Temporisation remplissage

.t3= Temporisation arrêt pompe(s)

.t5= Temporisation alarme pression basse.

Déverseur(s) réglé(s) à 0.2 bar au dessus de (Consigne+Différentiel)

OPTIONS PRESSOSMART

1- Vase anti bélier (Ref. VASABMP01/ VASABMP02/ VASABMP03)

MP4N

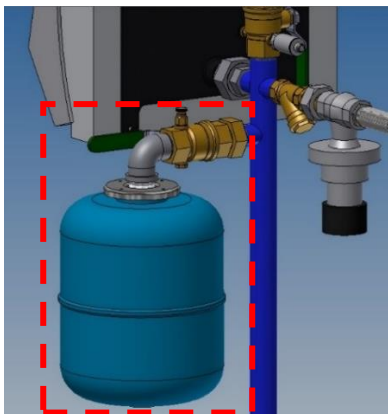

MP5N

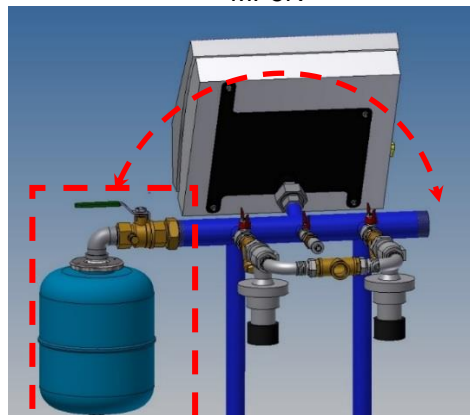

MP7

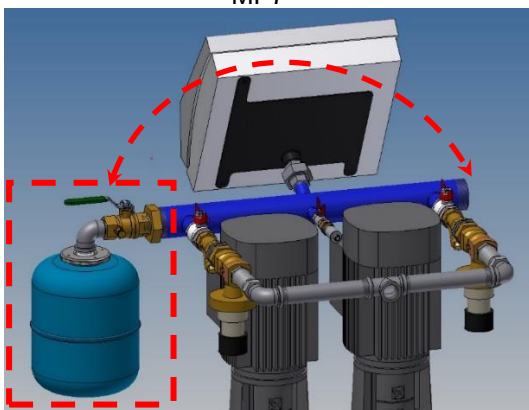

Excepté le modèle MP4N, le vase peut être monté à gauche ou à droite du collecteur, selon les besoins.

2- Filtre sur arrivée d'eau froide (Ref. OPTMPFILT)

Le filtre et ses accessoires de montage s'installe en amont de l'électrovanne de remplissage sur l'arrivée d'eau froide de remplissage, selon le schéma ci-dessous :

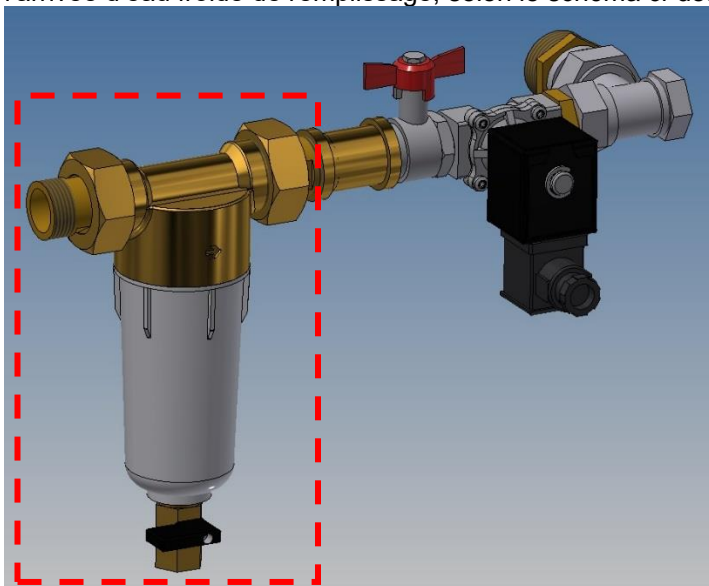

Prévoir une vanne d'isolement ou de bypass en amont de ce filtre.

3- Compteur d'eau froide (Ref. OPTMPDETECT)

Le compteur et ses accessoires s'installent en amont de l'électrovanne de remplissage selon le schéma ci-dessous :

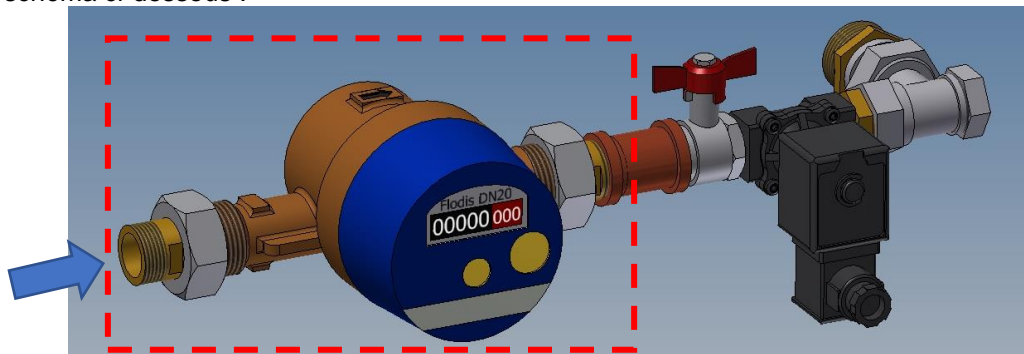

La flèche à gauche représente l'arrivée d'eau de ville pour le remplissage de la bache. Prévoir une vanne d'isolement en amont du compteur.

Le compteur envoie une impulsion tous les 10 litres.

Les 2 fils électriques du compteur sont à installer entre l'une des deux bornes C à disposition et la borne I3 de la platine CI572P, selon le schéma électrique ci-dessous. Si compteur équipé de 3 fils, ne pas utiliser le fil vert (fraude).

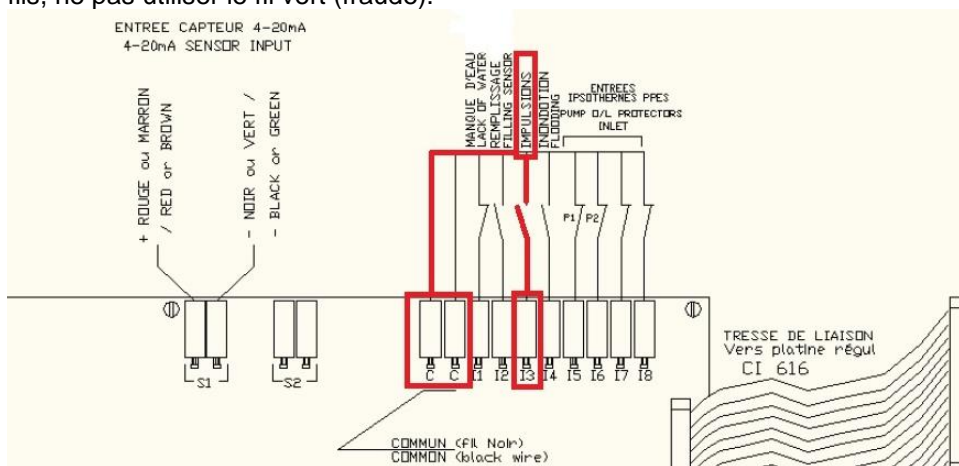

4- Option Capteur inondation local (Ref. INONDMP)

Ce capteur doit être raccordé entre l'une des 2 bornes C à disposition et la borne I4 de la platine CI572P, selon le schéma électrique ci-dessous.

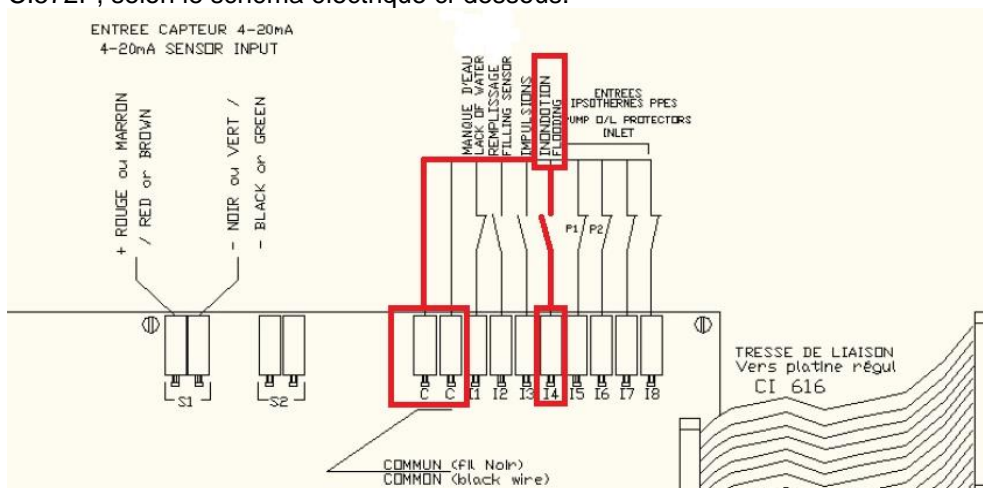

5- Option Carte 8 relais (Ref. OPT8RELAYMP). Bâche ouverte **UNIQUEMENT**.



Option indisponible pour les vases fermés (utilisation du Modbus).

La carte 8 relais permet le relaiage de chaque défaut distinct : défauts pompes 1et 2 (selon équipement), défaut capteur, défaut pression basse ou haute, manque d'eau, fuite réseau et inondation local.

Sur la carte de puissance, on trouve de base le relais de défaut de synthèse.

Chacun de ces défauts est reporté sur un contact inverseur NO/NF plus un commun.

Montage

Si la carte n'a pas été installée d'usine, veuillez suivre les instructions suivantes :

Branchez la nappe de la carte relais en ① selon le schéma ci-dessous.

Votre carte optionnelle est fixée à la platine de puissance par 5 vis M3 surplombant les enclaves ②. Dans le cas où votre platine viendrait s'installer sur un coffret déjà en service, reportez-vous au schéma ci-dessous.

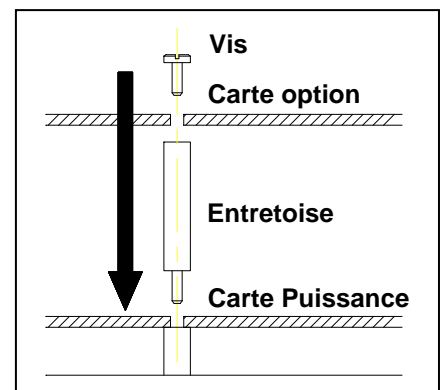
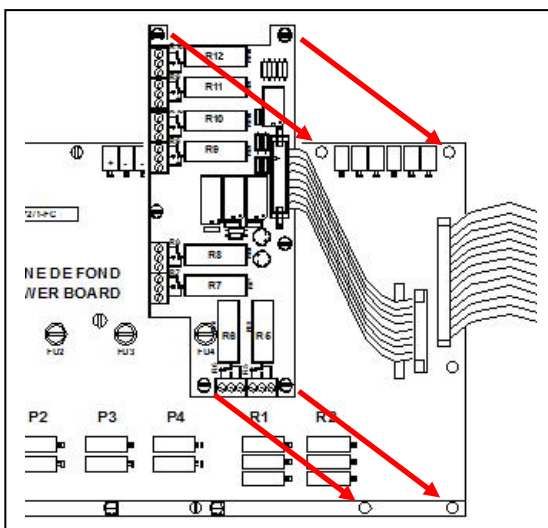

Attribution des relais :

- R5 : Alarme pression basse
- R6 : Alarme pression haute
- R7 : Manque d'eau dans la bâche
- R8 : Défaut capteur pression
- R9 : Défaut pompe 1
- R10 : Défaut pompe 2*
- R11 : Fuite réseau
- R12 : Inondation

* : Selon équipement

Chaque relais possède un Commun, un contact normalement ouvert (NO) et un contact normalement fermé (NF).

Le raccordement clients des fils s'effectue directement sur la carte.

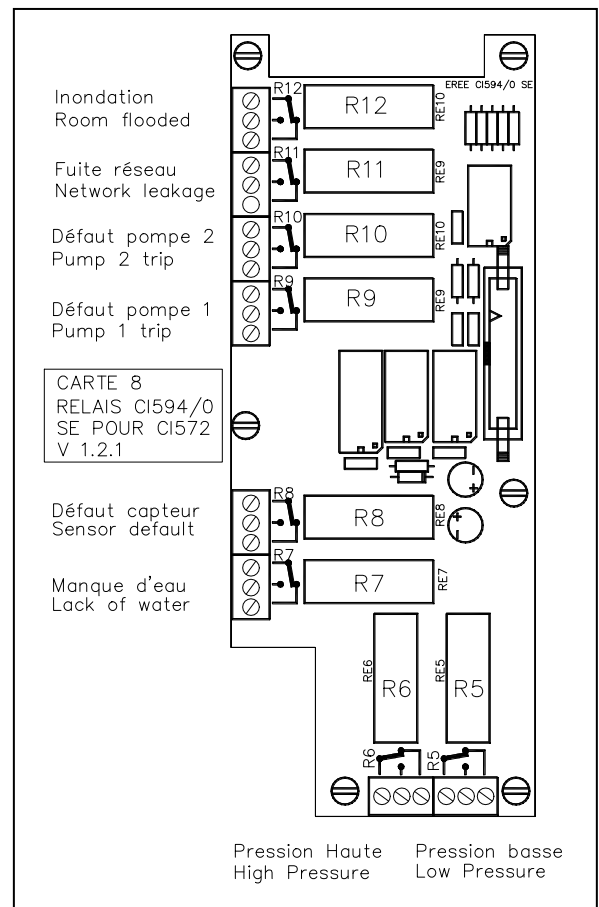

ANOMALIES

CONSTATATION	CAUSE PROBABLE	SOLUTION
Défaut pression faible	Pompe (s) HS	Remplacer
	Déverseur trop ouvert	Régler
	Alarme pression basse trop haute	Régler
Pompe(s) ne démarre(nt) pas	Fusible HS	Remplacer + contrôle
	Consigne trop haute	Régler
	Relais HS	Remplacer
	Pompe (s) HS	Remplacer
	No de pompe inversé en mode 1 pompe	Régler
Défaut pression haute	Déverseur trop serré	Régler
	Déverseur encrassé ou bloqué	Nettoyer ou remplacer. ATTENTION : détendre le ressort avant démontage
	Seuil alarme pression haute trop bas	Régler
Pompe(s) tourne(nt) en permanence	Pompe(s) mal purgée(s)	Purger
	Pompe(s) encrassée(s)	Nettoyer
	Hauteur manométrique insuffisante	Vérifier la détermination
	Déverseur trop ouvert	Régler
	Consigne Pression trop haute	Régler
	Différentiel trop important	Régler (valeur standard: 0,5 Bar)
	Fuite sur l'installation	Vérifier
	Té de réglage fermé	A ouvrir de un tour
Défaut manque d'eau	Flotteurs mal positionnés (bâches ouvertes seulement)	Modifier, régler (12 cm)
	Flotteur HS (bâches ouvertes seulement)	Remplacer
	Mauvaise calibration du conditionneur de jauge (bâche fermée seulement)	Vérifier le calibrage dans ce manuel
	Arrivée d'eau fermée ou coupure	Vérifier ou ouvrir
	Electrovanne ou relais HS	Remplacer

ANOMALIES

Suite.

CONSTATATIONS	CAUSE PROBABLE	SOLUTION
Défaut capteur	Capteur cassé mécaniquement	Remplacer
	Fil débranché	Rebrancher selon schéma
Battement de pompe	Différentiel trop faible	Régler
	Anti bélier mal gonflé ou HS	Vérifier ou remplacer
	Té de réglage trop ouvert	Ouvrir à un tour
	Section de canalisation expansion trop faible	Vérifier le dimensionnement. Brider le té de réglage
Débordement bache ouverte (trop plein) OU Ouverture soupape trop plein bache fermée	Volume bache trop faible	Vérifier le dimensionnement
	Electrovanne laisse passer	Voir paragraphe suivant
	Remplissage manuel réseau ouvert	Vérifier, fermer
	Temporisation remplissage trop grande	Régler
Electro vanne fuyarde	Flotteur haut HS (bâches ouvertes uniquement)	Remplacer
	Mauvais réglage du seuil électrovanne (vases fermés)	Vérifier le volume de consigne « Seuil électrovanne »
	Fuyarde par impureté sur le siège	Nettoyer + vérifier la présence d'un filtre 100 microns maxi en amont
Pas d'affichage	Fusible 630mA HS (sur version électronique)	Remplacer + contrôler
	Coffret non alimenté sur armoire principale	Alimentez le coffret
	Platine électronique HS	Remplacer
Pression décalée par rapport à la pression réelle	Capteur ou pressostat bouché Fooled sensor	Nettoyer
	Signal de sortie capteur HS	Contrôler
	Correction échelle mal réglée	Ajuster la correction d'échelle



Couper l'alimentation électrique du coffret avant toute intervention

FUSIBLES DE PROTECTION

La carte "Puissance" du régulateur est équipée de fusibles de protection :

- De chacune des pompes (FU 1 et FU 2),
- De l'électrovanne (FU4)
- Des circuits d'alimentation de la sonde (FU5)

Le calibre et la taille de ces fusibles sont donnés dans le tableau ci-dessous.

Fusible	FU 1	FU 2	FU4	FU 5
Protection	Pompe 1	Pompe 2	Electrovanne	Transformateur
Taille	6 x 32	6 x 32	6 x 32	5x20
Calibre	10 A	10 A	10 A	630 mA
Tension	250 V	250 V	250 V	250 V

COMPOSANTS DU COFFRET et CODIFICATION

POS	DESIGNATION	CODE
1	Carte puissance P	CI 572P
2	Carte logique	CI 616
3	Afficheur / Clavier	LEXAN

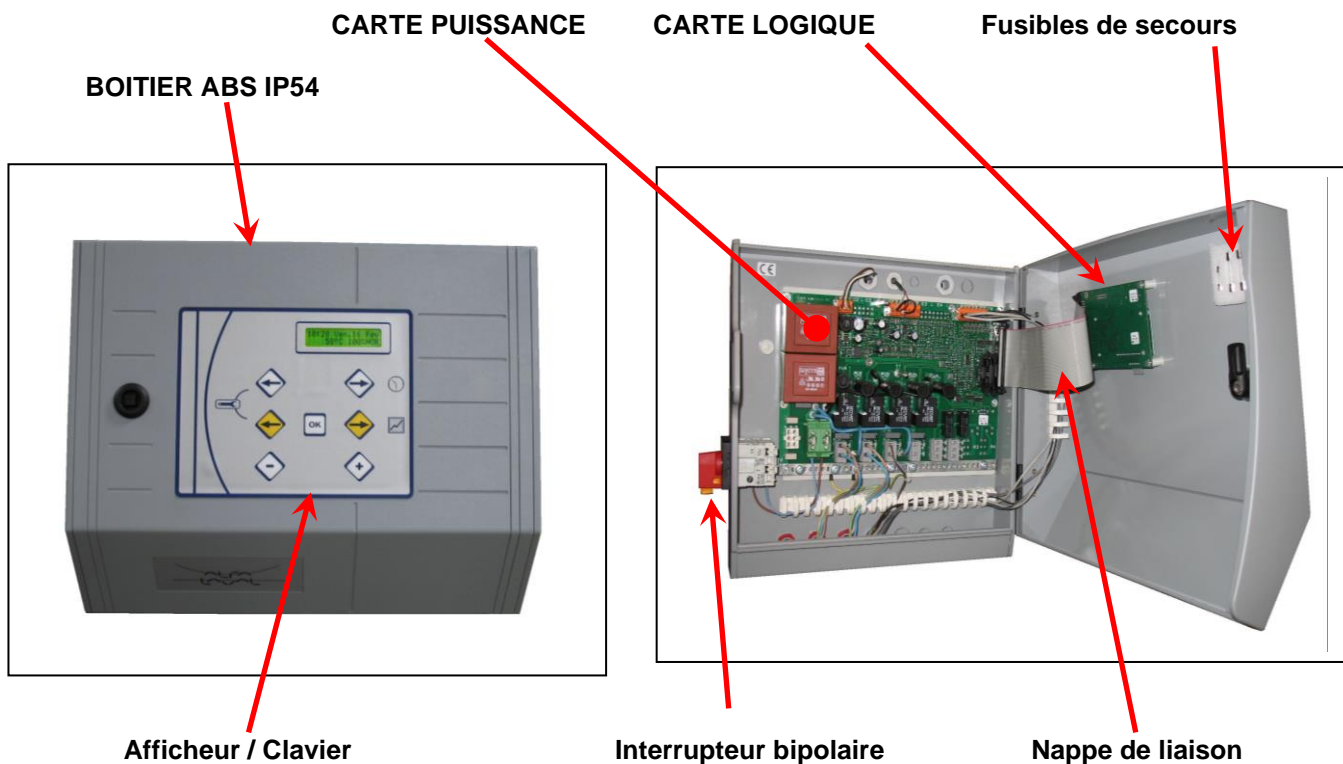

CLAVIER / AFFICHEUR

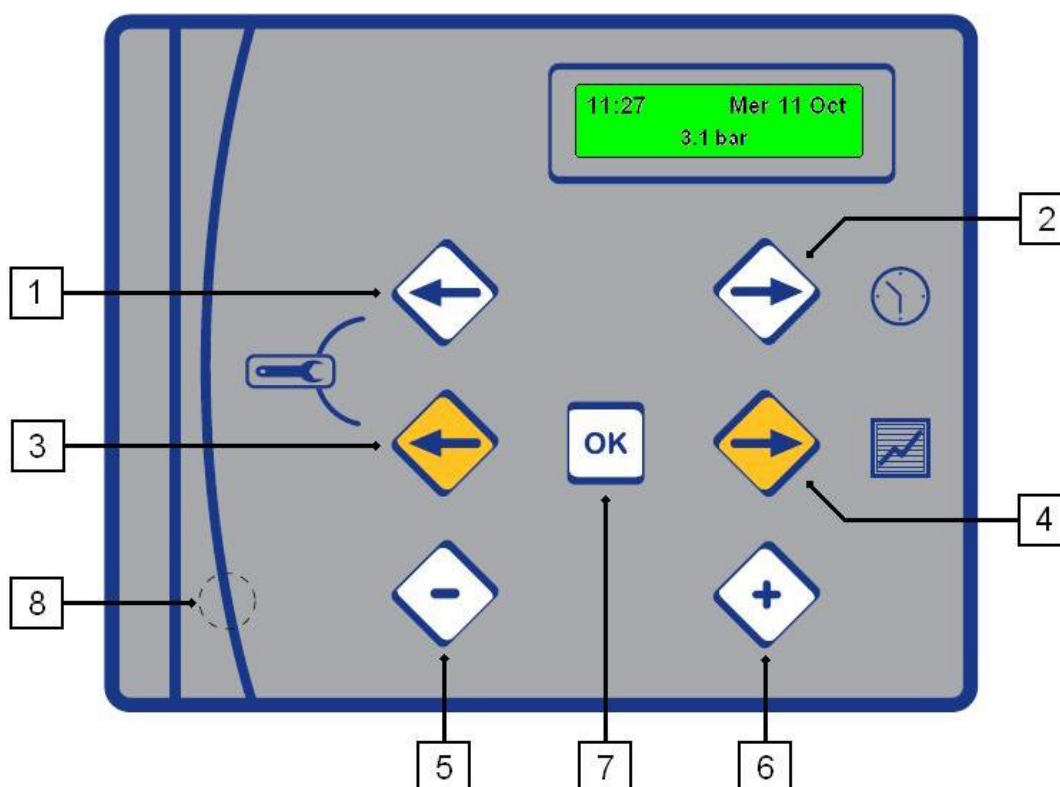

TOUCHE	FONCTION
1	Flèche gauche blanche pour le déplacement dans le menu Horaire
2	Flèche droite blanche pour accéder au menu Horaire et ensuite se déplacer dans le menu
3	Flèche gauche jaune pour le déplacement dans les menus Pression et Technicien
4	Flèche droite jaune pour accéder au menu Pression et ensuite se déplacer dans le menu
5	Touche – pour diminuer les valeurs affichées dans les menus
6	Touche + pour augmenter les valeurs affichées ou pour valider les sauvegardes
7	Touche validation.
8	Touche cachée RESET pour restaurer les paramètres usine

EN MODE NORMAL

L'écran affiche les informations suivantes :

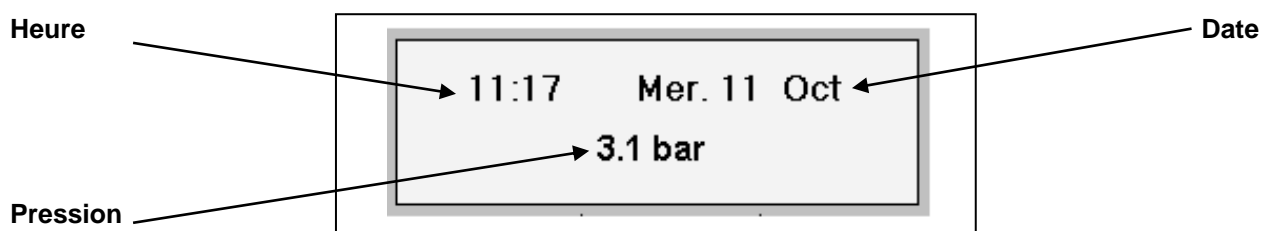

A la mise sous tension, l'afficheur indique pendant 3 secondes la version et la date du logiciel du régulateur.
Ex : V. 2.5

REGLAGE HEURE ET DATE

Ce menu permet le réglage de :

- L'heure,
- La date,

Pressez une fois :

- ➡ blanche pour accéder au menu,
- ➡ blanche pour passer à l'écran/réglage suivant,
- ⬅ blanche pour revenir à l'écran/réglage précédent.

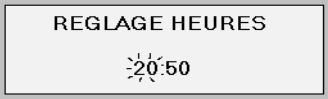
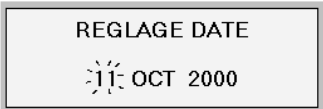
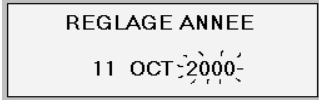
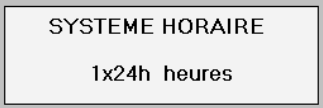
ACTION	AFFICHAGE DISPLAY
Réglage de l'heure et des minutes Pressez une fois ➡ blanche, Pressez + ou – pour modifier l'heure, Pressez ➡ blanche, Pressez + ou – pour modifier les minutes,	
Réglage de la date et du mois Pressez ➡ blanche, Pressez + ou – pour modifier le jour, Pressez ➡ blanche, Pressez + ou – pour modifier le mois, Press + or – to adjust the month,	
Réglage de l'année Pressez + ou – pour modifier l'année, Pressez ➡ blanche,	
Réglage du format de l'heure Pressez + ou – pour changer le format horaire, Pressez ➡ blanche.	

SAUVEGARDE DES MODIFICATIONS À tout moment, vous pouvez interrompre le processus de réglage et mémoriser les modifications en pressant la touche Validation. Pour mémoriser vos modifications, Pressez + pour OUI ou – pour NON. TOUTE MODIFICATION DE PARAMETRES DOIT ETRE VALIDEE DE CETTE FACON	
--	--

REGLAGES DES CONSIGNES

Ce menu permet le réglage de :

- Consigne pression,
- Différentiel,
- Ecart de seuil si appareil à 2 pompes,
- Le seuil d'alarme Haute Pression,
- Le seuil d'alarme Basse Pression,

Pressez une fois :

- ☉ jaune pour accéder au menu,
- ☉ jaune pour passer à l'écran/réglage suivant,
- ☺ jaune pour revenir à l'écran/réglage précédent.

ACTION	AFFICHAGE
<p>Pression de service Pressez une fois ☉ jaune, Pressez + ou – pour sélectionner la consigne : Pressez ☉ jaune,</p>	<p>CONSIGNE P(bar) <u>3.0</u> bar</p>
<p>Différentiel. Il s'agit de l'écart entre l'enclenchement et l'arrêt d'une pompe. P+d=pression d'arrêt pompe. Pressez + ou – pour ajuster, Pressez une fois ☉ jaune,</p>	<p>DIFFERENTIEL <u>0.5</u> bar</p>
<p>Ecart seuil. SI APPAREIL A 2 POMPES Cascade ou écart avant enclenchement 2^{ème} pompe. Pressez + ou – pour ajuster, Pressez une fois ☉ jaune,</p>	<p>ECART SEUILS <u>0.2</u> bar</p>
<p>Alarme Pression haute Pressez + ou – pour ajuster le seuil de pression haute. Pressez ☉ jaune,</p>	<p>PRESSION HAUTE <u>4.4</u> bar</p>
<p>Alarme Pression basse Pressez + ou – pour ajuster le seuil de pression basse. Pressez ☉ jaune,</p>	<p>PRESSION BASSE <u>2.8</u> bar</p>
<p>Activation/Désactivation Pompe 1 POUR APPAREILS A 2 POMPES Pressez + ou – pour activer ou non la pompe. Pressez ensuite ☉ jaune.</p>	<p>POMPE 1 EN SERVICE</p>
<p>Activation/Désactivation Pompe 2 POUR APPAREILS A 2 POMPES Pressez + ou – pour activer ou non la pompe. Pressez ensuite ☉ jaune.</p>	<p>POMPE 2 EN SERVICE</p>
<p>SAUVEGARDE DES MODIFICATIONS À tout moment, vous pouvez interrompre le processus de réglage et mémoriser les modifications en pressant la touche Validation. Pour mémoriser vos modifications, Pressez + pour OUI ou – pour NON. TOUTE MODIFICATION DE PARAMETRES DOIT ETRE VALIDEE DE CETTE FACON</p>	<p>SAUVEGARDE ? + OUI - NON</p>

MENU TECHNICIEN

Ce menu permet le réglage de :

- Temporisation post manque d'eau,
- Temporisation cascade (si 2 pompes),
- Temporisation arrêt des pompes,
- Temporisation remplissage,
- Temporisation alarme pression basse,
- Paramètres détection fuite réseau,
- Langage d'affichage,
- Consulter l'historique
- La correction d'échelle du capteur
- Accès à l'autotest des différents relais,

Pressez une fois :

- ☺ jaune et ☺ blanche pour accéder au menu,
- ☺ jaune pour passer à l'écran/:réglage suivant,
- ☺ jaune pour revenir à écran/réglage précédent.

ACTION	AFFICHAGE
<p>Temporisation post manque d'eau Il s'agit d'une temporisation avant le redémarrage pompe(s) suite à un manque d'eau dans la bache. Pressez + ou – pour modifier la valeur, Pressez ☺ jaune,</p>	<p>TEMPO POST M.EAU 1 SEC.</p>
<p>Temporisation cascade (MP5 / MP7) Temporisation pour éviter le démarrage simultané des 2 pompes Pressez + ou – pour modifier la valeur, Pressez ☺ jaune,</p>	<p>TEMPO CASCADE 1 SEC.</p>
<p>Temporisation arrêt pompes (MP5 / MP7) Temporisation pour éviter l'arrêt simultané des 2 pompes Pressez + ou – pour modifier la valeur, Pressez ☺ jaune,</p>	<p>TEMPO ARRET PPES 1 SEC.</p>
<p>Temporisation remplissage C'est la temporisation qui retarde la fermeture de l'électrovanne de remplissage lorsque le niveau de remplissage d'eau requis a été atteint dans la bache. Pressez + ou – pour ajuster la valeur de, Pressez ☺ jaune,</p>	<p>TEMPO REMPLISS. 6 SEC.</p>
<p>Temporisation Alarme Basse Pression Si la pression atteint le seuil d'alarme basse, le relais d'alarme ne sera activé qu'après le temps de temporisation pré-réglé. Pressez + ou – pour ajuster la valeur, Pressez ☺ jaune,</p>	<p>TEMPO.ALARME PBAS 1 SEC.</p>
<p>Cyclage pompes Pour les appareils à 2 pompes, possibilité de définir le temps de fonctionnement sur P1/P2 Pressez + ou – pour ajuster la valeur, Pressez ☺ jaune,</p>	<p>TEMPO CYCLAGE 0 hrs</p>
<p>Paramètres DETECTION FUITE RESEAU Pressez + pour accéder à ce sous-menu, Voir page 24 ci-après, Pressez ☺ jaune,</p>	<p>DETECTION FUITE RESEAU</p>
<p>Langue d'affichage Choix du langage. Pressez + ou - pour modifier la langue, Pressez ☺ jaune,</p>	<p>LANGUE FRANCAIS</p>
<p>Paramètres enregistreur de pression Cette fonction n'est pas utilisée. Il est possible de faire de l'enregistrement de pression en utilisant la carte optionnelle C18021 reliée en Modbus à un superviseur. Pressez ☺ jaune,</p>	<p>FONCTION ENREGISTREUR</p>

MENU TECHNICIEN (Suite)

ACTION	AFFICHAGE
Paramètres de l'HISTORIQUE Pressez + pour accéder à ce sous-menu, Voir page 26 ci-après, Pressez ↻ jaune,	CONSULTER L'HISTORIQUE
Correction d'échelle Permet de modifier la valeur mesurée par le capteur d'un facteur x Pressez + ou – pour modifier le facteur x, Pressez ↻ jaune,	CORRECT.ECHELLE 1.00
Paramètres de l'AUTO TEST Pressez + pour accéder à ce sous-menu, Voir page 26 ci-après, Pressez ↻ jaune,	AUTOTEST
Vase fermé uniquement : Seuil du manque d'eau en litres. Empêche la pompe de démarrer si volume inférieur à la valeur indiquée. Pressez ↻ jaune,	VOL. MANQUE EAU 30 L (si Vase de 500L) 20L (si Vase de 200L)
Vase fermé uniquement : Seuil du niveau de remplissage en litres. Actionne l'électrovanne de remplissage tant que le volume mesuré est inférieur à la valeur affichée. L'électrovanne se coupe après la temporisation de remplissage. Pressez ↻ jaune,	VOL. NIVEAU BAS 60 L (si Vase de 500L) 40L (si Vase de 200L)
Vase fermé uniquement : Permet d'ajuster le zéro lorsque le vase est vide uniquement. Pour une remise à zéro, appuyer sur la touche + et confirmer en pressant simultanément les touches + et -. Pressez ↻ jaune,	REGLAGE DU ZERO
SAUVEGARDE DES MODIFICATIONS À tout moment, vous pouvez interrompre le processus de réglage et mémoriser les modifications en pressant la touche OK. Pour mémoriser vos modifications, pressez + pour OUI ou – pour NON. TOUTE MODIFICATION DE PARAMETRES DOIT ETRE VALIDEE DE CETTE FACON	SAUVEGARDE ? + OUI - NON

DETECTION FUITE RESEAU

Cette fonction ne concerne que les appareils équipés de l'option compteur d'eau à impulsions.

Dans le menu Technicien, accéder à la ligne "DETECTION FUITE RESEAU" et appuyer alors sur la touche « + » pour accéder aux paramètres de la fonction.

ACTION	AFFICHAGE
Nombre d'impulsions sur 24hrs Si le nombre d'impulsions dépasse la consigne rentrée, on considère qu'il y a une fuite réseau. Réglable de 1 à 300 impulsions / 24hrs Pressez + ou – pour modifier la valeur, Pressez ↻ jaune,	IMPULSIONS / 24 H <u>10</u>
ACTION On peut choisir en cas de fuite réseau détectée de continuer à fonctionner (aucune action) ou bien de couper la/les pompe(s) et l'électrovanne de remplissage (coupure ppe+ev). Pressez + ou – pour modifier la valeur. Pressez ↻ jaune,	<u>ACTION</u> <u>AUCUNE</u>
Activation / Désactivation de la fonction. Pressez + ou – pour mettre en service ou hors service la fonction. Pressez ↻ jaune et sauvegarder vos modifications, Pour sauvegarder, suivre instructions ci-après.	<u>DETECTION</u> <u>HORS SERVICE</u>
SAUVEGARDE DES MODIFICATIONS A tout moment, vous pouvez interrompre le processus de réglage et mémoriser les modifications en pressant la touche Validation. Pour mémoriser vos modifications, Pressez + pour OUI ou – pour NON. TOUTE MODIFICATION DE PARAMETRES DOIT ETRE VALIDEE DE CETTE FACON	SAUVEGARDE ? + OUI - NON











IMPORTANT

La fonction DETECTION FUITE RESEAU est désactivée lors de la livraison du matériel.

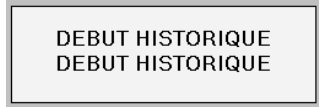

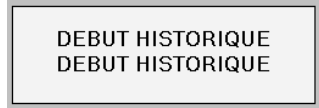
HISTORIQUE

Dans le menu Technicien,
Appuyez sur + quand le masque "HISTORIQUE" est affiché pour accéder à ce sous-menu.

ACTION	AFFICHAGE
<p>Etat des évènements mémorisés Pressez +, L'afficheur vous indique le nombre total d'évènements survenus. 500 évènements au maximum peuvent être mémorisés. 2 façons de consulter l'historique :</p>	
<p>Consultation des derniers évènements Pressez –, Le pointeur se positionne sur la fin de l'historique et vous permet de consulter les derniers évènements survenus. Pressez ensuite – autant de fois que nécessaire pour remonter dans la liste des évènements. Vous arriverez, après consultation de tous les messages, au début de l'historique. Pressez  jaune pour sortir de l'historique,</p>	  
<p>Consultation des premiers évènements Pressez +, Le pointeur se positionne sur le début de l'historique et vous permet de consulter les premiers évènements survenus. Pressez ensuite + autant de fois que nécessaire pour descendre dans la liste des évènements. Vous arriverez, après consultation de tous les messages, à la fin de l'historique. Pressez  jaune pour sortir de l'historique.</p>	  

AUTOTEST

Dans le menu Technicien,
Appuyez sur + quand le masque "AUTOTEST" est affiché pour accéder à ce sous-menu.

ACTION	AFFICHAGE
<p>Auto test Permet de tester individuellement le fonctionnement des différents éléments constituant l'appareil :</p> <ul style="list-style-type: none"> - Pompe N° 1, - Pompe N° 2 (MP5/MP7), - Relais de défaut général, - Relais électrovanne, <p>Pressez  ou  jaunes pour sélectionner chacun des éléments ci-dessus. Pressez + pour activer le relais et relâcher la touche pour le stopper. Pressez Validation pour sortir du sous-menu.</p>	

REINITIALISATION





Pour remettre en mémoire les paramètres usine,

Appuyez sur la touche RESET en bas à droite du clavier/afficheur (touche cachée repérée ⑧ page 20).

<p>Réinitialisation du système</p> <p>Pressez la touche Reset repère 8 page 20,</p> <p>Pressez + si vous souhaitez remettre en mémoire les paramètres Usine,</p> <p>Pressez – dans le cas contraire</p>	<div style="border: 1px solid black; padding: 10px; text-align: center;"> <p>REGLAGES USINE ?</p> <p>+ OUI - NON</p> </div>
--	--

RACCOURCIS CLAVIER

Le régulateur est doté de fonctions commandées par des combinaisons de touches représentées ci-dessous.

Séquence touches / Affichage	Description
	<p>Lecture du nombre d'impulsions transmises par le compteur volumétrique (option détection fuite réseau, nécessite compteur et activation de la fonction). Affiche également le volume d'eau contenu si mode vase fermé.</p>
	<p>Pour forcer la pompe 1 si celle-ci n'est pas en service. Sans effet si pompe déjà en fonctionnement.</p>
	<p>Pour forcer la pompe 2 (MP5/MP7) si celle-ci n'est pas en service. Sans effet si pompe déjà en fonctionnement.</p>
	<p>Permet d'acquitter un défaut pour qu'il soit supprimé de l'affichage. Ex : Manque d'eau après manipulation flotteurs.</p>

MESSAGES AFFICHES

Le tableau ci-dessous liste les différents messages pouvant apparaître sur l'écran. Il peut s'agir de messages d'information ou de défauts.

MESSAGE AFFICHE	SIGNIFICATION
ETAT	STATUS
10 : 48 25/07/2001 MISE SOUS TENSION	Apparaît dans l'historique et indique quand le coffret a été mis sous tension.
REARMEMENT	Un défaut a été acquitté manuellement par les touches + et – puis Entrée

DEFAUTS	ALARMES	ACTION
PRESSION BASSE	La pression est descendue sous la consigne pression basse	Affichage défaut + contact alarme. Acquittement automatique.
PRESSION HAUTE	La pression est montée au dessus de la consigne pression haute	Coupure pompe(s) + affichage défaut + contact alarme. Acquittement automatique.
DEFAUT POMPE 1	Défaut pompe 1. Le contact entrée défaut a été fermé.	Arrêt pompe + affichage défaut. Acquittement manuel.
DEFAUT POMPE 2	Défaut pompe 2 (MP5/MP7). Le contact entrée défaut a été fermé.	Arrêt pompe + affichage défaut. Acquittement manuel.
MANQUE D'EAU	Manque d'eau dans la bêche détecté par flotteur bas.	Coupure pompe(s) + affichage défaut + contact alarme. Acquittement automatique.
INONDATION	Inondation local détectée par entrée capteur niveau.	Affichage défaut + contact alarme. Acquittement manuel.
FUITE RESEAU	Le nombre d'impulsions du compteur d'appoint d'eau a été atteint. Fuite réseau.	Action au choix, voir page 16. Affichage défaut + contact alarme. Acquittement manuel.
DEFAUT SONDE 1	Défaut sonde de pression. Vérifier branchement.	Coupure pompe(s) + affichage défaut + contact alarme. Acquittement automatique.
DEFAUT SONDE 3	Pour mode Vase fermé uniquement Défaut ou mauvais câblage du pied peson. Vérifier le branchement.	Coupure pompe(s) + affichage défaut + contact alarme. Acquittement automatique.

NOTICE DE MONTAGE VASE FERME

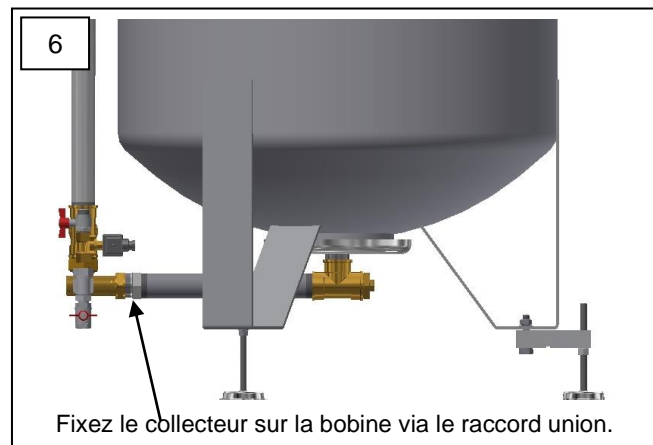
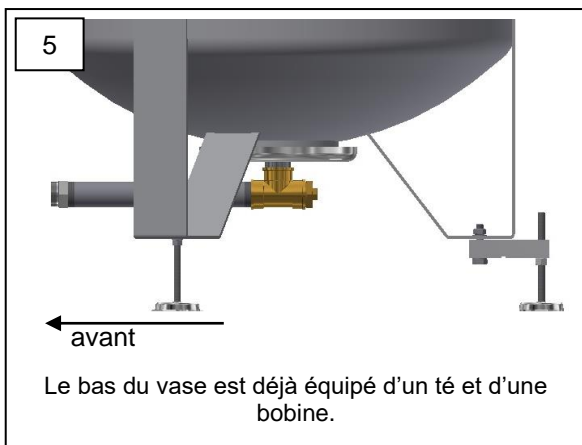
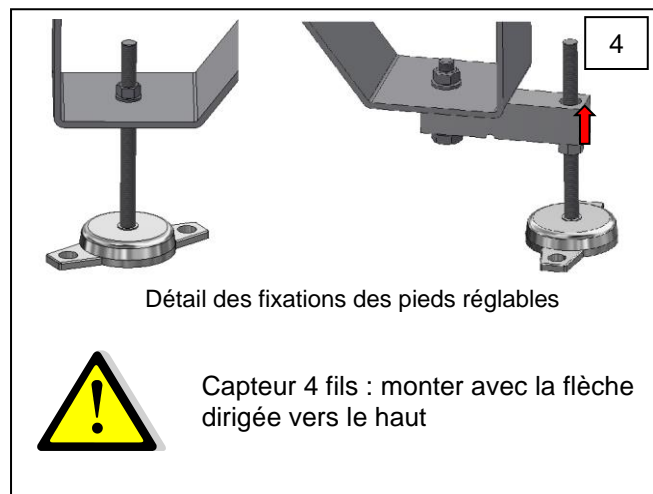
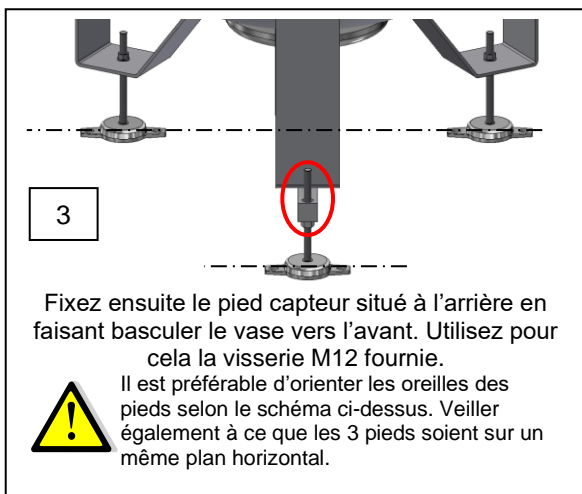
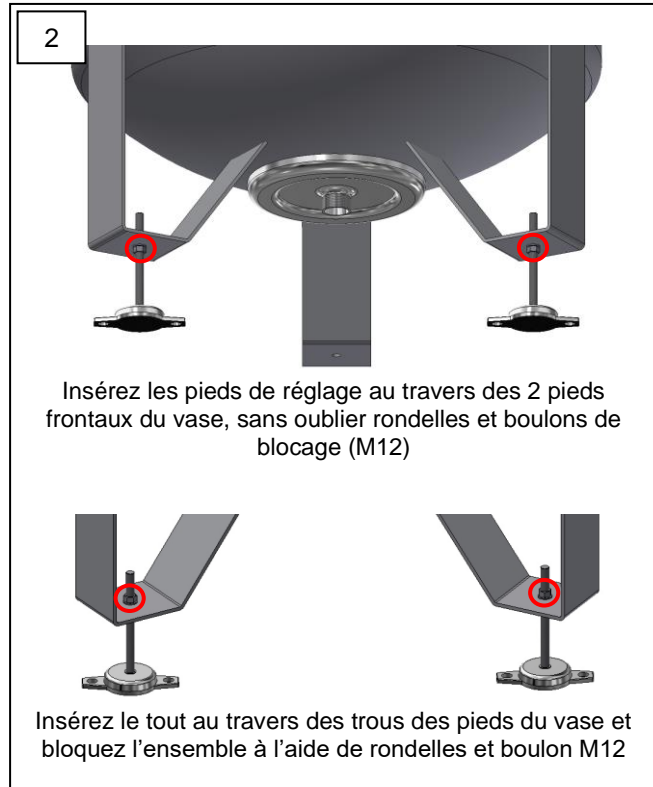
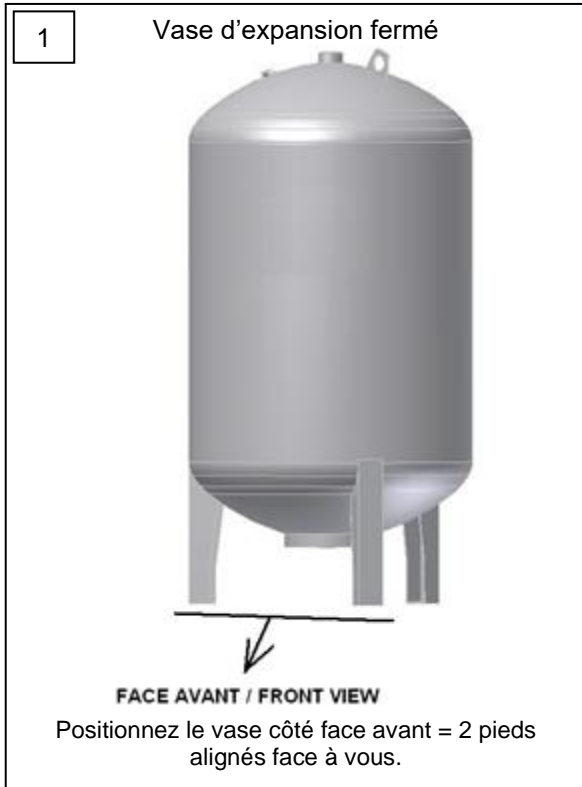

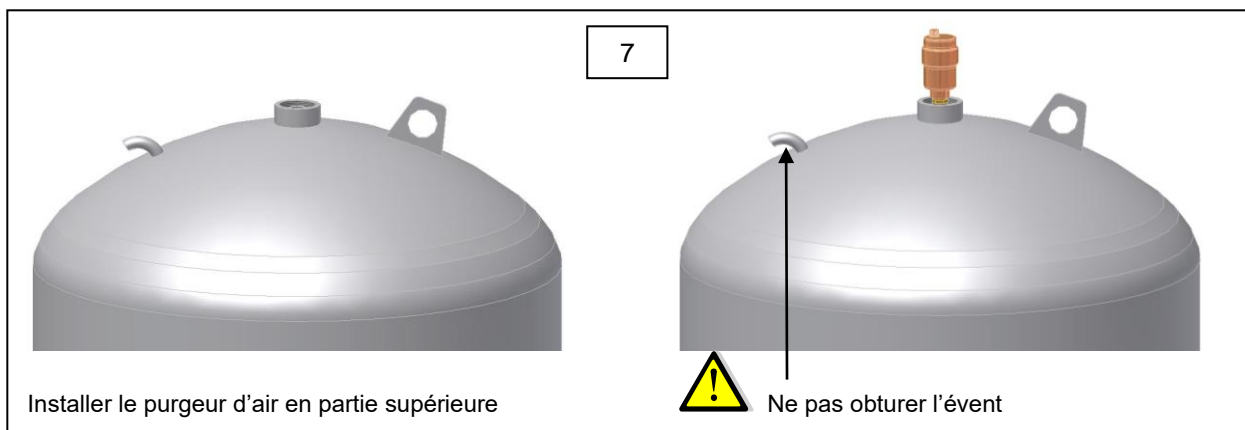

Si la fourniture comprend un compteur d'eau (codifié 96180732: Compteur d'impulsion), veuillez l'installer en amont de l'électrovanne de remplissage tel qu'illustré sur le schéma ci-contre.



Il est aussi nécessaire d'installer en amont de la ligne de remplissage, un disconnecteur (vases fermés uniquement).

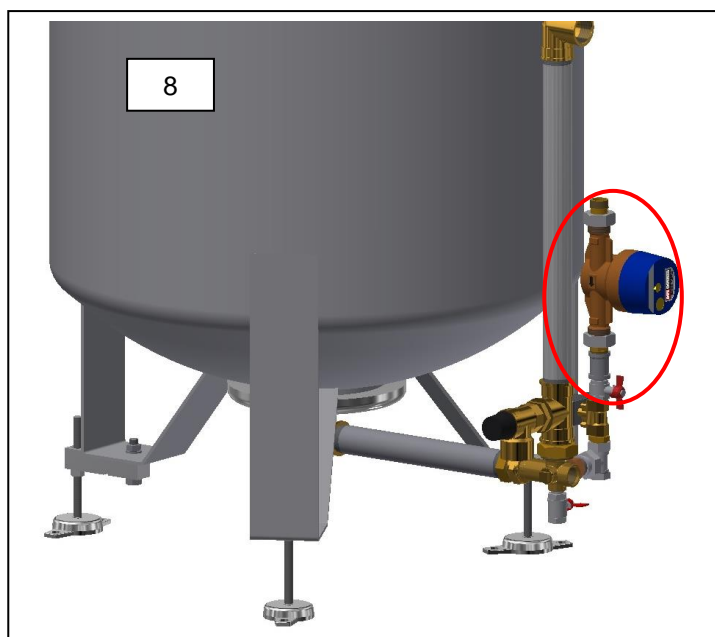

Pour un bon fonctionnement de l'appareil, il est impératif de respecter le montage du capteur de poids tel qu'illustré ci-dessous.

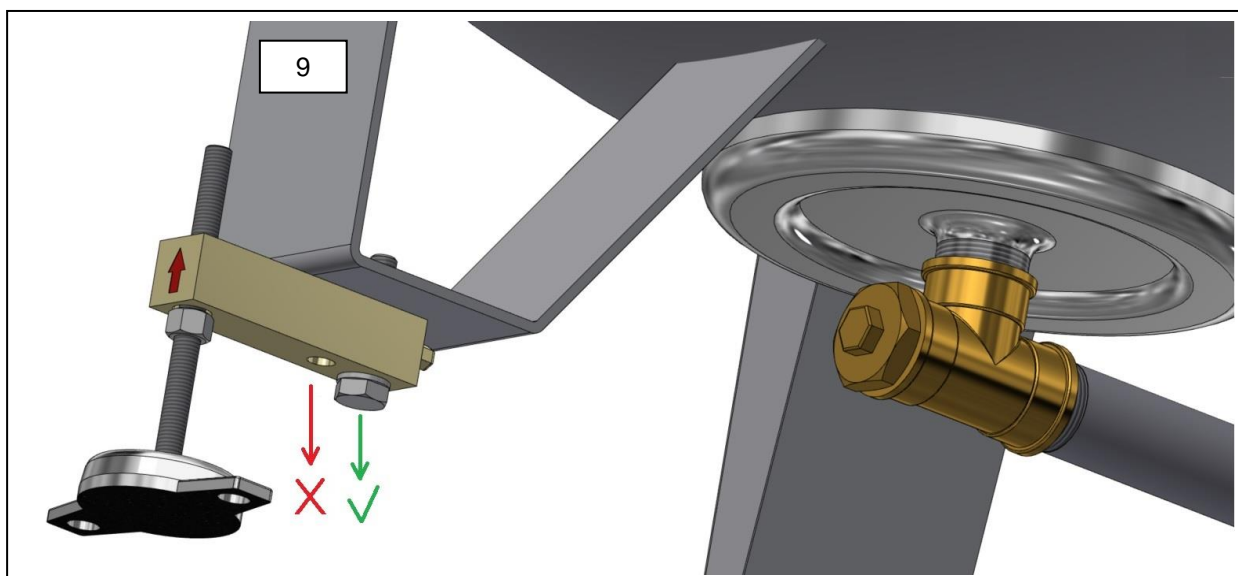



Raccordez à présent le groupe pompe(s) au collecteur du vase en parties haute et basse.

Ajustez les pieds de façon à mettre le vase bien vertical et le collecteur en légère pente montante vers le vase.

Raccorder électriquement les fils du capteur au coffret, voir pages précédentes.



Lisez attentivement la notice d'utilisation pour l'installation, les raccordements hydrauliques, la mise en service et les réglages.

VUES ECLATEES ET PIECES DETACHEES

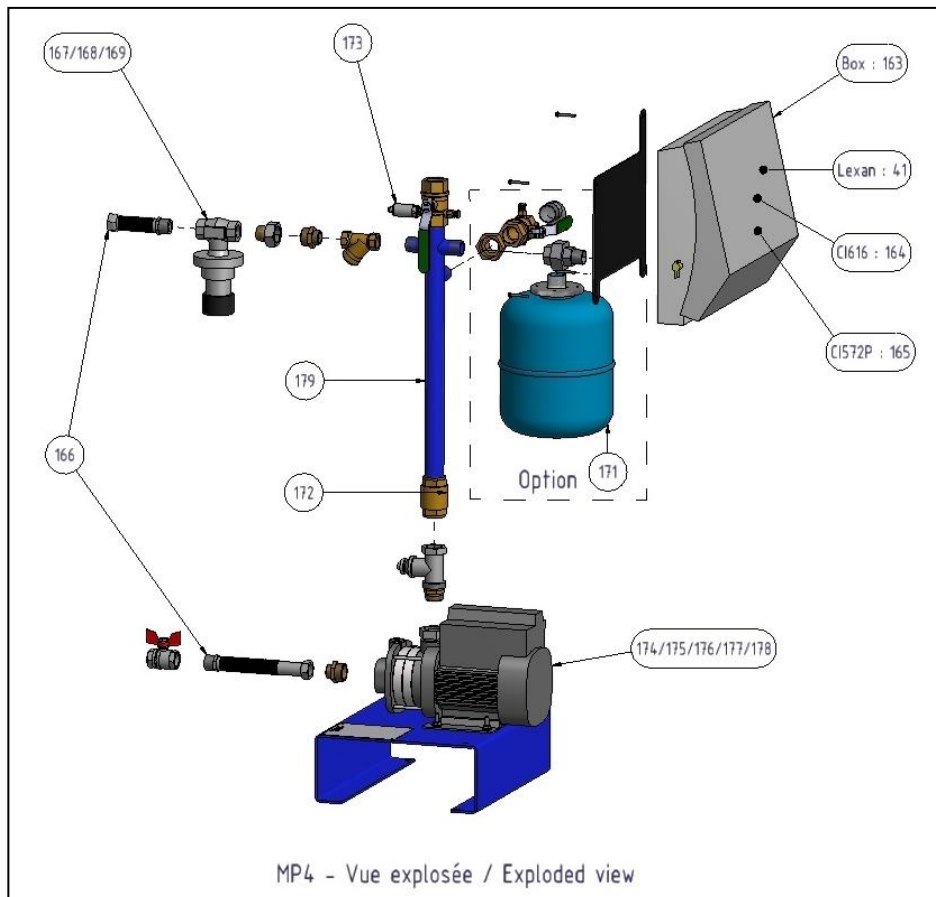
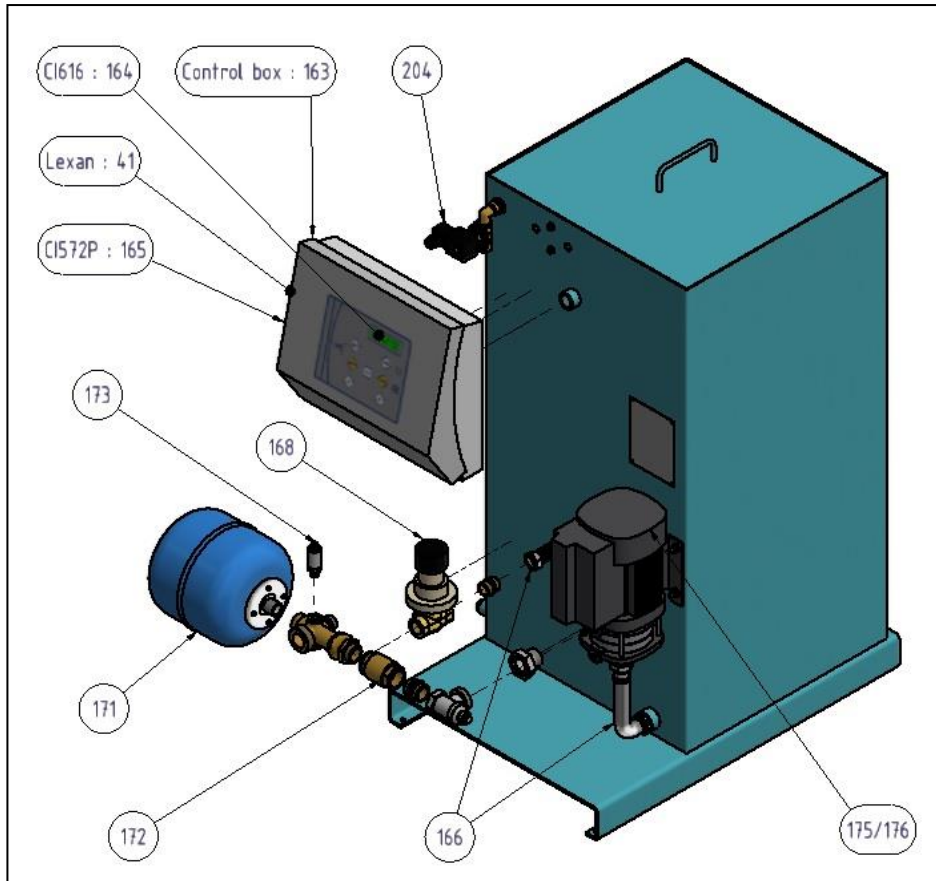

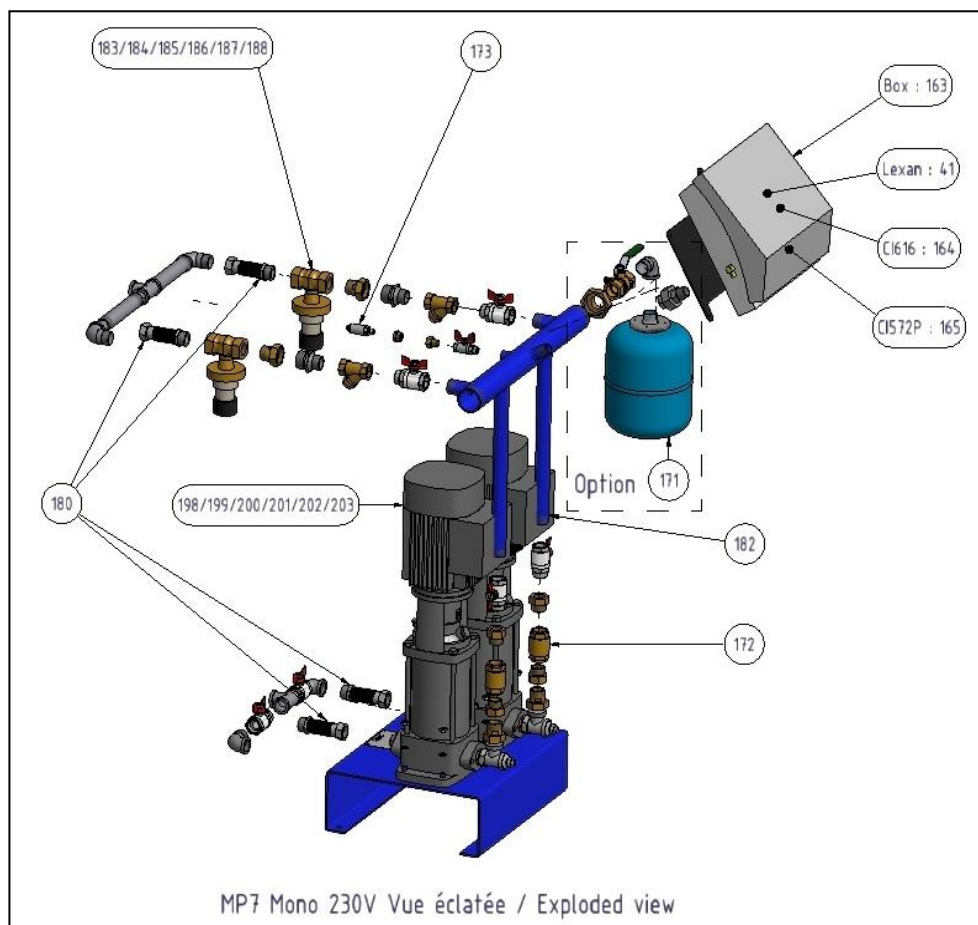
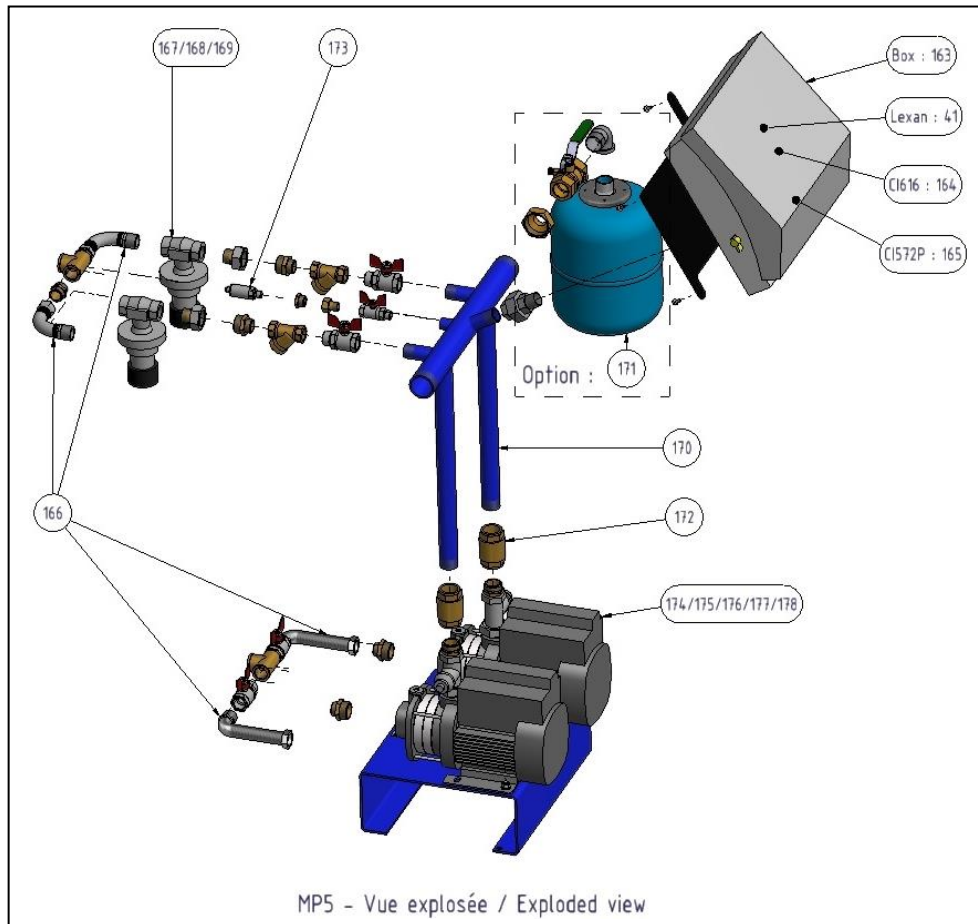

Articles non visibles sur les schémas :

Flotteurs MP 195 : Rep. 208. Autres flotteurs (pour MP4/MP5/MP7) : Rep. 205

Electrovanne de remplissage : Rep. 204

Références pour MP195 / MP4 :

REP	CODE ARTICLE	DESIGNATION	
41	PLA82710	Lexan pour coffret Prépa 2007	5 couleurs 8 touches 150*185
163	KITARMAQP07	KIT SAV PRESSION ARMAQP2007	coffret-supports-capteur4-20mA
164	REG30119	Régulateur CI616 température	/ pression MICRO2000
165	REG301181	Platine de fond CI 572 P	pour maintien de pression
166	KITFLEMP01	Kit 7 flexibles MP4/MP5/M195	MF 3/4"
167	DEV296300	Déverseur SAMSON 44-6 3/4"	1-4 Bar
168	DEV296301	Déverseur SAMSON 44-6 3/4"	2-6 Bar
169	DEV296302	Déverseur SAMSON 44-6 3/4"	4-10 Bar
170	KITCOLMP538	Kit collecteur MP5-30 à MP5N8	H445 L465 diam 40x49 bleu
171	VAS2929210	Vase anti bélier 5 litres	
172	CLA220041	Clapet toutes positions 1" 25B	
173	CAP296145	Capteur pression 4/20 mA 0-16B	G1/4" Câble brun+/vert 520
174	POM2031020	CM3-3	1*230 V
175	POM2031060	CM3-5	1*230 V
176	POM2031080	CM3-6	1*230 V
179	KITCOLMP4	Kit collecteur MP4-30 à MP4N8	H500 mm dia 26x34 bleu
204	ELE29628	Electrovanne 1/2" NF230V	+ connecteur avec 3M de câble
205	FLO292501	Flotteur +PE 1"1/4 câble 2m	pour MP bâche PPH
208	FLO29255	Flotteur	3M de câble ref PVC pour MP195

Références pour MP5 / MP7 :

REP	CODE ARTICLE	DESIGNATION	
41	PLA82710	Lexan pour coffret Prepa 2007	5 couleurs 8 touches 150*185
163	KITARMAQP07	KIT SAV PRESSION ARMAQP2007	coffret-supports-capteur4-20mA
164	REG30119	Régulateur CI616 température	/ pression MICRO2000
165	REG301181	Platine de fond CI 572 P	pour maintien de pression
167	DEV296300	Déverseur SAMSON 44-6 3/4"	1-4 Bar
168	DEV296301	Déverseur SAMSON 44-6 3/4"	2-6 Bar
169	DEV296302	Déverseur SAMSON 44-6 3/4"	4-10 Bar
170	KITCOLMP538	Kit collecteur MP5-30 à MP5N8	H445 L465 dia 40x49 bleu
171	VAS29292	Vase d'expansion 8L 1"	anti-bélier P maxi 8 B
172	CLA220041	Clapet ttes position 1" 25B	
173	CAP296145	Capteur pression 4/20 mA 0-16B	G1/4" Câble brun+/vert 520
174	POM2031020	CM3-3	1*230 V
175	POM2031060	CM3-5	1*230 V
176	POM2031080	CM3-6	1*230 V
177	POM2031100	CM3-7	1*230 V
178	POM2031120	CM3-8	1*230 V
180	KITFLEMP05	Kit 8 flexibles SPD/MP7	
183	DEV296305	Déverseur SAMSON 44-6 1"	1-4 Bar
184	DEV296306	Déverseur SAMSON 44-6 1"	2-6 Bar
185	DEV296307	Déverseur SAMSON 44-6 1"	4-10 Bar
186	DEV296310	Déverseur SAMSON 44-7 1"	1-4 Bar
187	DEV296311	Déverseur SAMSON 44-7 1"	2,4-6,6 Bar
188	DEV296312	Déverseur SAMSON 44-7 1"	6-11 Bar
198	POM204212	CR3-5 1*230V	Pour MP7 MONO
199	POM204220	CR3.7 1*230V	Pour MP7 MONO
200	POM2042258	CR3-9 1*230V	Pour MP7 MONO
201	POM204230	CR3-10 1*230V	Pour MP7 MONO
202	POM204240	CR3.13 1*230V	Pour MP7 MONO
203	POM204250	CR3.15 1*230V	Pour MP7 MONO
204	ELE29628	Electrovanne 1/2" NF230V	+connecteur avec 3M de cable
205	FLO292501	Flotteur +PE 1"1/4 câble 2m	pour MP bâche PPH

Systemes à vase fermé

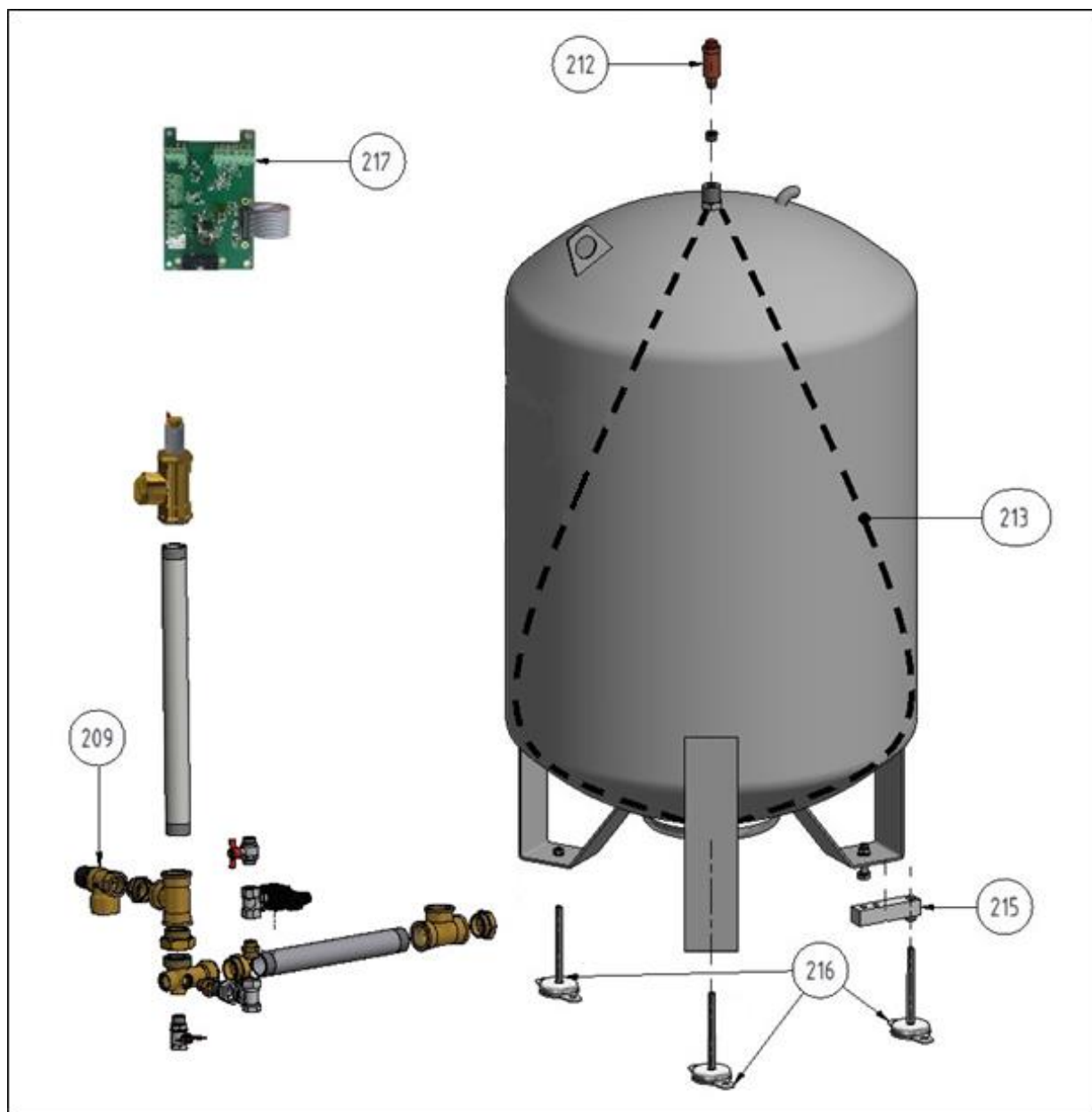

Références pour tous modèles :

REP	CODE ARTICLE	DESIGNATION
209	SOU29188	Soupape de sécurité pour vase fermé 1" tarée 3 bar
212	PUR26087	Purteur d'air spécial vase fermé Pour vase fermé
213	VES	Vessie de recharge 200L Pour vase fermé
213	VES29810	Vessie de recharge 500L Pour vase fermé
215	CAP29631	Pied capteur à 4 fils Pour vase fermé
216	PIE13103	Pied réglable pour vase fermé A l'unité
217	REG30120	Carte additionnelle CI8021 Vase fermé et/ou Modbus RTU RS485

PLANS D'ENSEMBLE

MP195

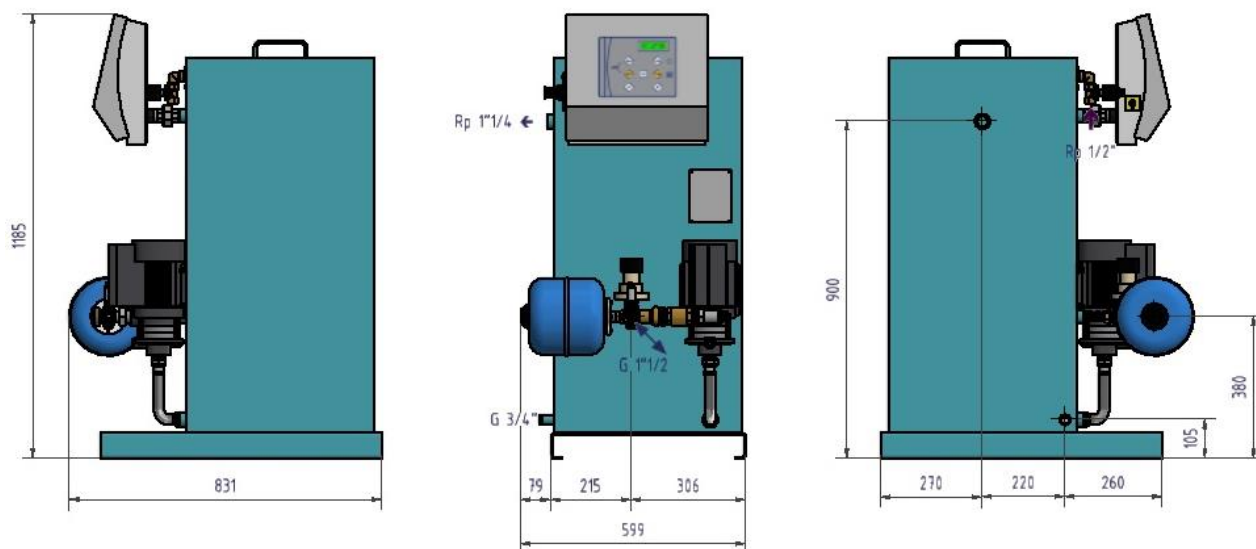

MP4 avec b che ferm e de 500 Litres

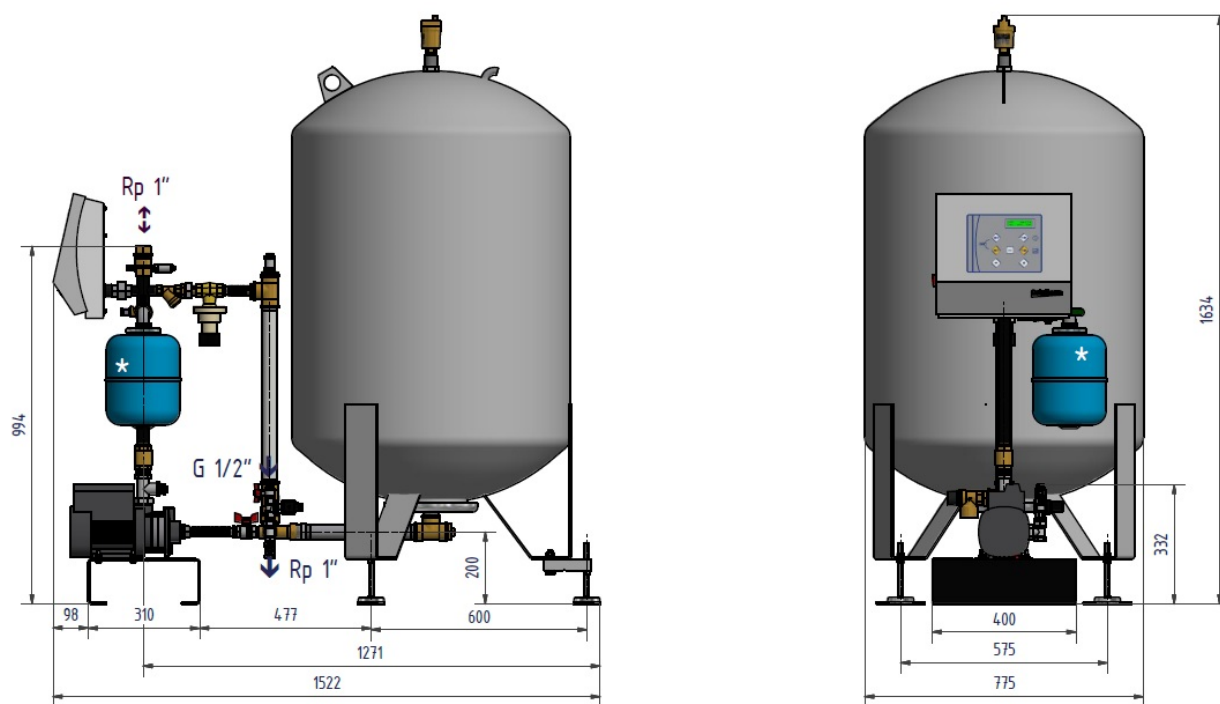

* : Repr sent  avec vase anti b lier de 8 litres

Si vase de 200 litres : L=1450, H=1300 et l=600mm

MP4 avec bache ouverte PPH

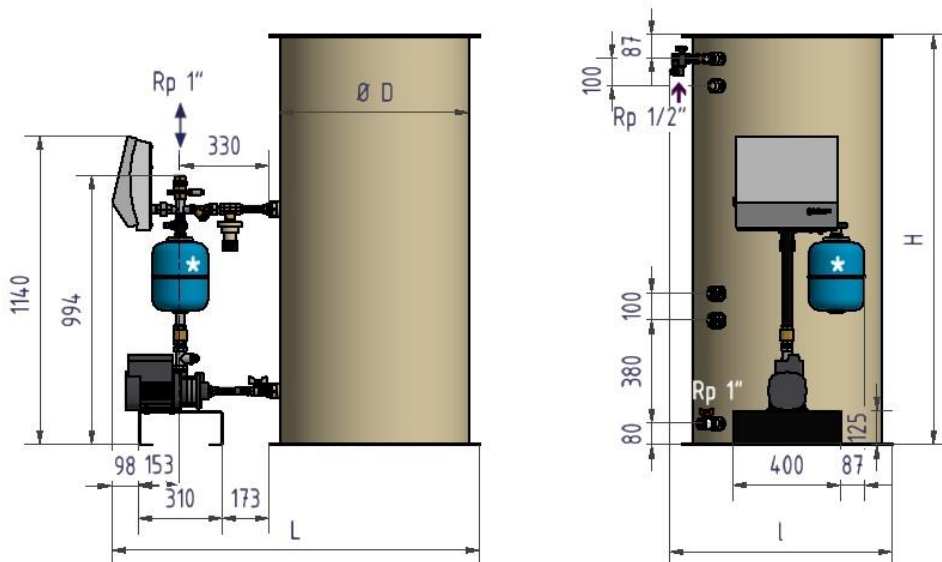

Dimensions (mm)					
Volume	D	L	H	l	
200 L	400	1030	1512	550 (615*)	
400 L	600	1237	1512	717	
600 L	700	1360	1512	825	
800 L	850	1526	1512	958	
1000 L	950	1616	1513	1042	
1800 L	1250	1915	1513	1342	
2500 L	1250	1915	2013	1342	
3000 L	1424	2072	2017	1480	
3500 L	1424	2082	2267	1480	
4000 L	1424	2085	2517	1480	
5000 L	1424	2085	3017	1480	

* : Avec vase anti-bélier optionnel / With optional anti hammer vessel

MP5 avec bache fermée de 500 Litres

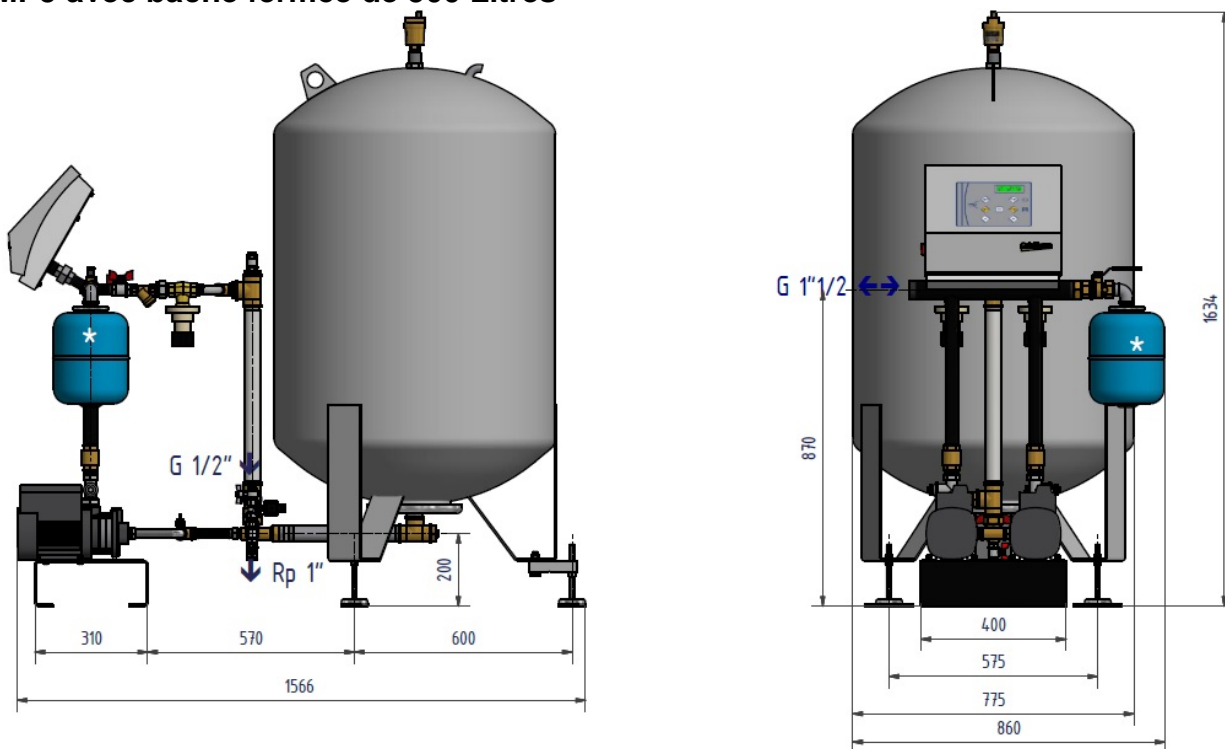

* Si pas de vase anti bélier, raccordement possible au réseau à gauche ou à droite.
Si vase de 200 litres : L=1515, H=1300 et l=775mm

MP5 avec bâche ouverte PPH

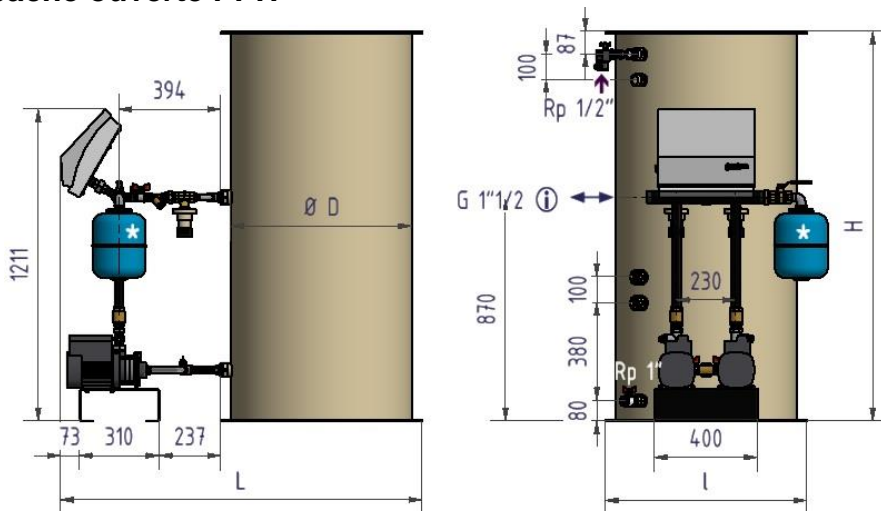

Dimensions (mm)				
Volume	D	L	H	l
200 L	400	1070	1512	550 (800*)
400 L	600	1277	1512	717 (872*)
600 L	700	1400	1512	825 (908*)
800 L	850	1556	1512	958
1000 L	950	1656	1513	1042
1800 L	1250	1956	1513	1342
2500 L	1250	1956	2013	1342
3000 L	1424	2112	2017	1480
3500 L	1424	2112	2267	1480
4000 L	1424	2125	2517	1480
5000 L	1424	2125	3017	1480

* : Avec vase anti-bélier optionnel / With optional anti hammer vessel

① : Raccordement possible à droite si pas de vase à béliier
Right side connection possible if no anti hammer vessel

MP7 avec bâche fermée de 500 Litres

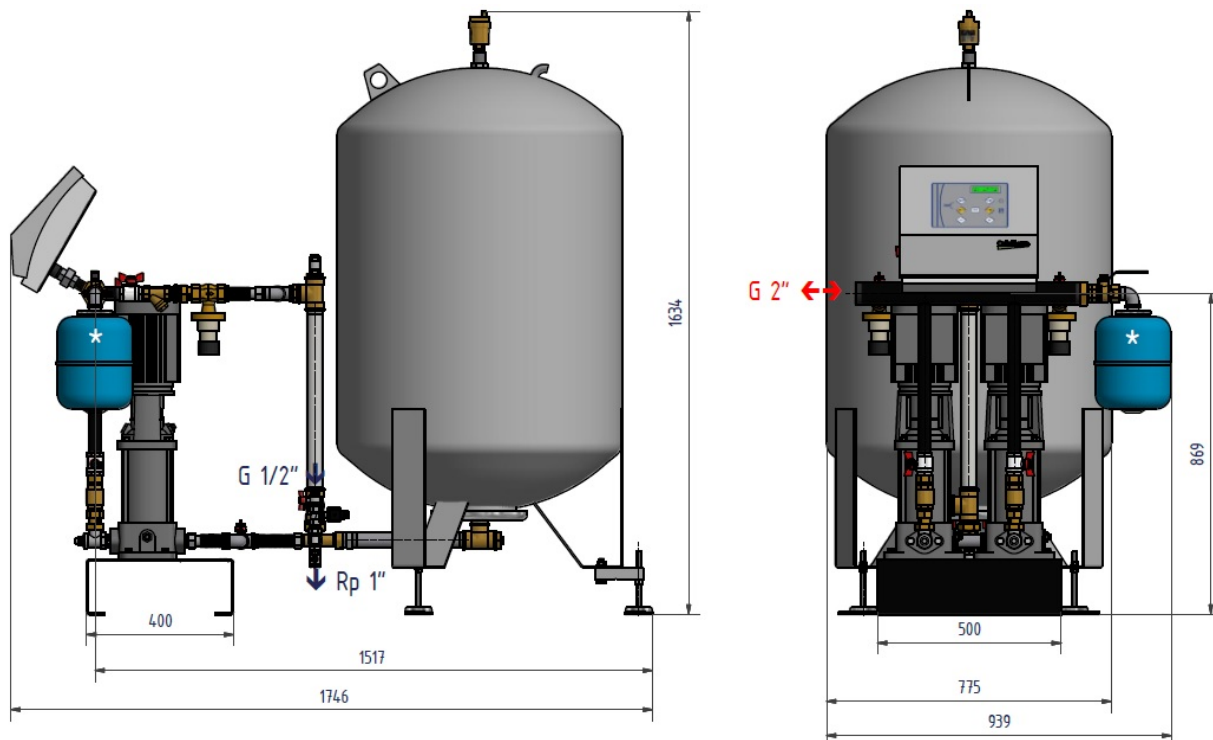

* Si pas de vase anti béliier, raccordement possible au réseau à gauche ou à droite.
Si vase de 200 litres : L=1675, H=1300 et l=860mm

MP7 avec bache ouverte PPH

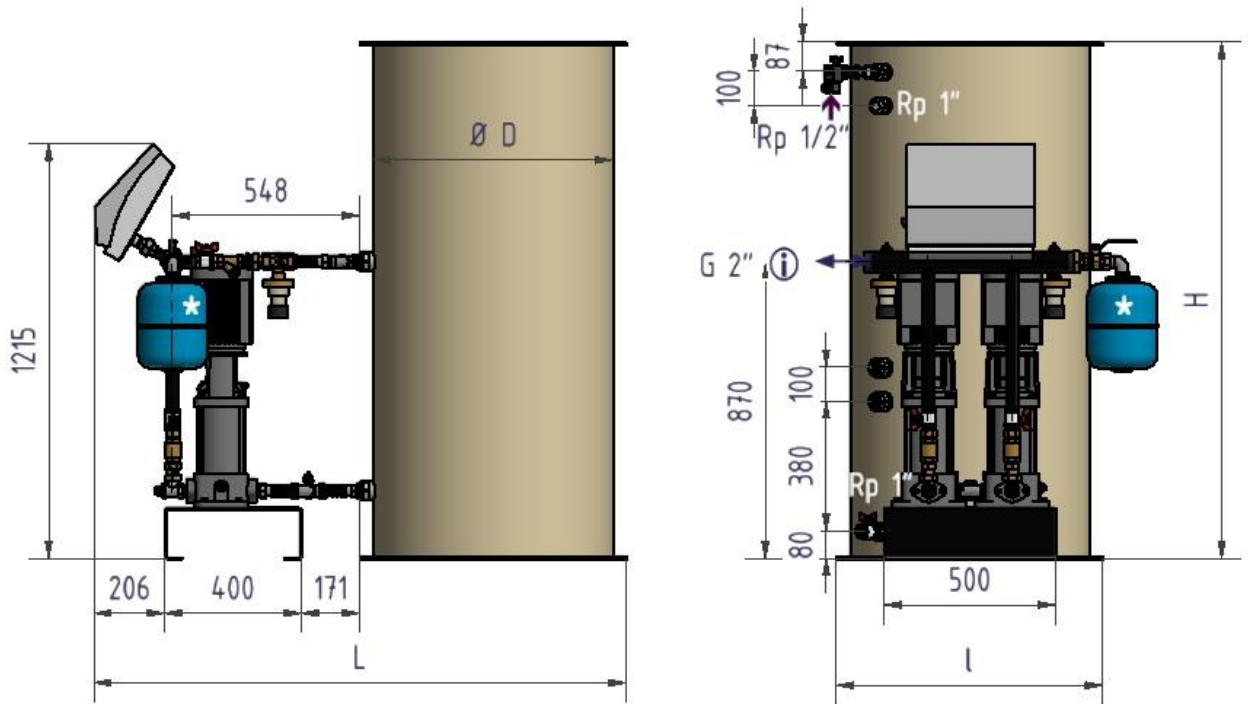

Dimensions (mm)				
Volume	D	L	H	l
200 L	400	1070	1512	550 (800*)
400 L	600	1277	1512	717 (872*)
600 L	700	1400	1512	825 (908*)
800 L	850	1556	1512	958
1000 L	950	1656	1513	1042
1800 L	1250	1956	1513	1342
2500 L	1250	1956	2013	1342
3000 L	1424	2112	2017	1480
3500 L	1424	2112	2267	1480
4000 L	1424	2125	2517	1480
5000 L	1424	2125	3017	1480

* : Avec vase anti-bélier optionnel / With optional anti hammer vessel

① : Raccordement possible à droite si pas de vase anti bélier
Right side connection possible if no anti hammer vessel

COMMUNICATION MODBUS



LA COMMUNICATION MODBUS N'EST POSSIBLE QUE SI LA CARTE CI8021 EST MONTEE DANS LE COFFRET ET RACCORDEE ELECTRIQUEMENT

Assurez-vous que la nappe de la carte est bien reliée et insérée au connecteur de la carte de puissance CI572P.

Utiliser les 3 bornes en haut à gauche de la carte.

Si utilisation d'un câble blindé, brancher le blindage sur la borne GND.

Les 2 autres bornes sont dédiées à la communication : Rx, TX + et -.



Les connecteurs à gauche et en bas de la carte ne sont pas utilisés. Ils sont dédiés à un usage interne à l'usine.

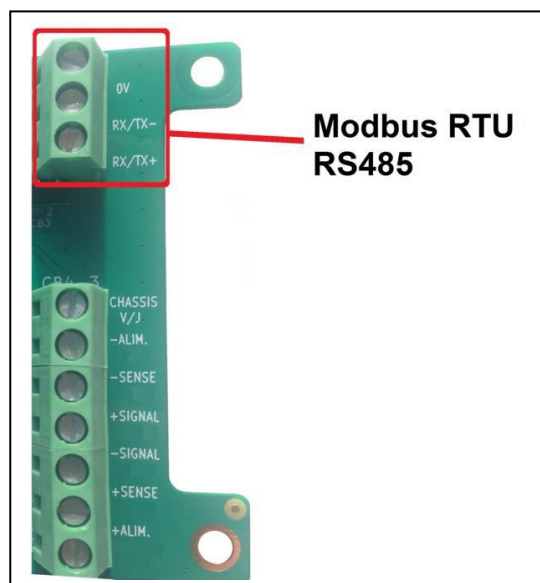

MODIFICATION DES PARAMETRES DE COMMUNICATION

Il est possible d'ajuster l'adresse du régulateur, la vitesse de communication, ainsi que la parité.

11:17 Mer. 11 Oct
3.1 bar

Revenir le cas échéant à l'écran d'accueil :

Accédez au menu usine en appuyant sur les touches suivantes :



puis



+



PENDANT 3 SECONDES

Appuyer sur + de façon à ce que l'afficheur indique :

MODE MP
VASE FERME

Presser la touche



plusieurs fois pour faire apparaître les écrans indiqués ci-dessous :



Affichage et valeur par défaut	Plage de réglage	Instructions et commentaires
MODBUS ADRESSE 10	0-255	Adresse Modbus du régulateur Pressez + ou – pour ajuster la valeur. Ceci fait, appuyez sur ↻ jaune (rep.4) pour continuer
MODBUS VITESSE 9600 bauds	4800 / 9600 / 19200 / 38400 / 57600 / 115200	Vitesse de communication Modbus Pressez + ou – pour ajuster la valeur. Ceci fait, appuyez sur ↻ jaune (rep.4) pour continuer
MODBUS PARITE Aucune	Aucune / Impaire / Paire	Propriétés de parité Modbus Pressez + ou – pour ajuster la valeur. Ceci fait, appuyez sur ↻ jaune (rep.4) pour continuer
MODBUS STOP BIT 1	1 / 2	Nombre de bit de stop Modbus Pressez + ou – pour ajuster la valeur. Ceci fait, appuyez sur ↻ jaune (rep.4) pour continuer
<p>Les réglages étant faits, si votre appareil est équipé d'un vase ouvert,</p> <p>appuyez plusieurs fois sur  de façon à afficher :</p>		
<p>Appuyez alors sur la touche + pour afficher :</p> <p>Pressez alors la touche OK pour sauvegarder les réglages.</p>		
		<p>SAUVEGARDE DES MODIFICATIONS</p> <p>À tout moment, vous pouvez interrompre le processus de réglage et mémoriser les modifications en pressant la touche OK. Pour mémoriser vos modifications, Pressez + pour OUI ou – pour NON.</p> <p>TOUTE MODIFICATION DE PARAMETRES DOIT ETRE VALIDEE DE CETTE FACON</p>

TABLE DES POINTS MODBUS :

Modbus Adress	Point		Type*	REMARQUES / REMARKS
REGLAGES USINE / FACTORY SETTINGS				
4	MODE MP	MP MODE	Integer	1=Ouvert/open, 2=Vase fermé/Closed vessel
5	Nbre de pompes	Pumps number	Integer	
6	Cyclage pompes ?	Pumps cycling ?	Integer	0=Non 1=Oui / 0=No 1=Yes
7	Tempo cyclage	Cycling duration	Integer	min
PARAMETRES / PARAMETERS				
8	Tempo Post M.Eau	Post Lack of water tempo	Integer	secs
9	Tempo Cascade	Cascade temporisation	Integer	=0 si Nbre de ppe=1 / =0 if pump nbr=1
10	Tempo arrêt pompes	Pump stop delay	Integer	secs
11	Tempo remplissage	Filling temporisation	Integer	secs
12	Tempo Alm P basse	Low pressure alarm tempo	Integer	secs
14	Volume manque d'eau	Lack of water volume sp	Integer	litres / liters
15	Volume remplissage	Filling volume setpoint	Integer	litres / liters
17	Fuite réseau ON/OFF	Leakage detection function	Integer	0=Non 1=Oui / 0=No 1=Yes
18	Impulsions / 24h	Pules/24h for leakage function	Integer	
CONSIGNES / SETPOINTS				
19	Pression de consigne	Pressure setpoint	Integer	En 100ème de bar : 150 = 1,5 bar
20	différentiel	Pressure differential	Integer	En 100ème de bar : 150 = 1,5 bar
21	Ecart de seuils	Threshold for cascade	Integer	e=0 si Nbredepompes=1 / e=0 if pumps nbr=1
22	Ph	High pressure setpoint	Integer	En 100ème de bar : 150 = 1,5 bar
23	Pb	Low pressure setpoint	Integer	En 100ème de bar : 150 = 1,5 bar
24	Ppe1 En service	Pump 1 running	Integer	0=Non 1=Oui / 0=No 1=Yes
25	Ppe2 En service	Pump 2 running	Integer	0=Non 1=Oui / 0=No 1=Yes
ALARMES (comme sur carte 8 relais) / ALARMS (like on 8 relays' card)				
26	Pression haute ?	High Pressure alarm ?	Integer	0=Non 1=Oui / 0=No 1=Yes
27	Pression Basse ?	Low Pressure alarm ?	Integer	0=Non 1=Oui / 0=No 1=Yes
28	Défaut capteur	Sensor fault ?	Integer	0=Non 1=Oui / 0=No 1=Yes
29	Défaut Pompe 1 ?	Pump1 fault ?	Integer	0=Non 1=Oui / 0=No 1=Yes
30	Défaut Pompe 2 ?	Pump2 fault ?	Integer	0=Non 1=Oui / 0=No 1=Yes
31	Fuite réseau ?	Network leakage ?	Integer	0=Non 1=Oui / 0=No 1=Yes
32	Manque d'eau ?	Lack of water ?	Integer	0=Non 1=Oui / 0=No 1=Yes
MESURES / MEASURES				
33	Pression mesurée	Measured pressure	Integer	En 100ème de bar : 150 = 1,5 bar
34	Compteur impulsion	Pulses number (leakage fonction)	Integer	
35	Volume bâche	Membrane vessel water volum	Integer	en litre

* Tous les points sont des entiers 16 bits en lecture seule / All points are Read Only 16 bits integers

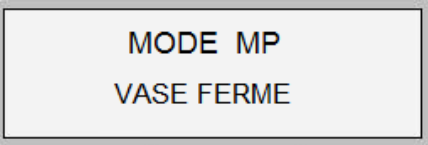
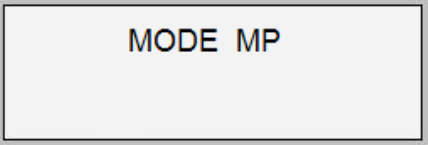
En gras sur fond gris : Spécifique aux vases fermés

In bold with grey background : Specific to closed vessels

EXEMPLE DE VISUALISATION DES DONNEES EN MODBUS

Led verte gauche :
Clignotante lorsque la
carte est sous tension

Eteinte si carte non
connectée ou si coffret
hors tension

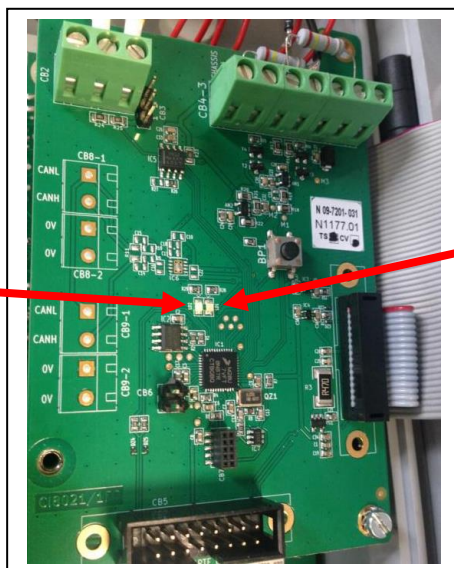

Led verte droite :

Clignotante si Modbus
raccordé aux bornes Tx/Rx
+ et -
Clignotante plus
rapidement lorsque la
communication est active

Exemple de masque :

Communication - S500 - Pressosmart ModBus - [Port terminal]

Fichier Accès au poste local ?

19/09/2019 19:31

Informations

De 30 à 360

Toutes les informations

Tous les types

CONSULTATION	30 - Mode MP	MP Vase fermé
EXPLOITATION	40 - Nbre de Pompe(s)	2
DIAGNOSTIC	50 - Tempo Cyclage	10 minutes
	55 - Cyclage pompes ?	OUI
	56 - Consigne Pression basse	40 /10 bar
	60 - Pression de consigne	50 /10 bar
	80 - Pression mesurée	543 /100 bar
	85 - Consigne Pression haute	60 /10 bar
	86 - Volume bache	115 L
	90 - Tempo arrêt pompe(s)	1 sec
	100 - Tempo remplissage	6 sec
	110 - Tempo Alarme Pression Basse	1 secs
	120 - Différentiel d	5 /10 bar
	130 - Seuil manque d'eau Vase fermé	50 L
	140 - Seuil EVRemplissage Vase fermé	100 L
	150 - Ecart de seuil	2 /10 bar
	170 - Tempo Cascade	1 sec
	175 - Tempo Post manque d'eau	6 sec
	280 - Fonction détection fuite	Inactive
	285 - Impulsions / 24h	10
	286 - Nombre d'impulsions	0
	287 - Fuite réseau	Non
	288 - Arrêt forcé P1	Non
	290 - Arrêt forcé P2	Non
	310 - Alarme Pression Basse	Non
	315 - Alarme Pression Haute	Non
	320 - Défaut capteur	Non
	330 - Défaut Pompe 1	Non
	340 - Défaut Pompe 2	Non
	360 - Manque d'eau	Non

Terminé

Alarme absente
 Alarme non acquittée
 Alarme acquittée
 Défaut Verrouillage :
 Opérateur
 Poste central

Declaration of Conformity
Déclaration de conformité
Konformitätserklärung
Conformiteitsverklaring

Manufacturer/ Fabricant/Hersteller/Fabrikant

Cetetherm sas

Route du Stade ZI du Moulin, FR 69490 Pontcharra sur Turdine, France

- * Hydraulic expansion system
- * Système hydraulique d'expansion
- * hydraulische Expansionsystem
- * hydraulische uitbreiding system

Products/ Produits/Produkte/Producten	Models/ Modèles/ Modelle/Modellen
Pressosmart	MP195NL / MP4N / MP5N / MP7

Above mentioned products are in article 4.3 according to PED 2014/68/EU

Les produits susmentionnés figurent à l'article 4.3 conformément à la DESP 2014/68/EU

Oben genannte Produkte sind in Artikel 4.3 gemäß PED 2014/68/EU

De hierboven genoemde producten zijn volgens PED 2014/68/EU in artikel 4.3

- Used directives / Directives utilisées/ Verwendete Richtlinien/ Gebruikte richtlijnen
Pressure Equipment Directives (PED) 2014/68/EU
Directive sur les équipements sous pression 2014/68/EU
Druckgeräterichtlinien (PED) 2014/68/EU
Richtlijn druksystemen (PED) 2014/68/EU
- Low Voltage Directive (LVD) 73/23/EEC followed by 2006/95/EEC/
Directive Basse tension 73/23/EEC suivie de 2006/95/EEC
Niederspannungsrichtlinie (LVD) 73/23/EEC gefolgt von 2006/95/EEC/
Richtlijn laagspanning (LVD) 73/23/EEC gevolgd door 2006/95/EEC/

Following norms have been applied/ Les normes suivantes ont été appliquées:/ Folgende Normen wurden angewendet:/ De volgende normen zijn toegepast :

- EN 60335-1 partly/ EN 60335-1 en partie/ EN 60335-1 teilweise/ EN 60335-1 gedeeltelijk
- EN 60204-1 partly/ EN 60204-1 en partie/ EN 60204-1 teilweise/ EN 60204-1 gedeeltelijk

Conformity Assessment procedure: Sound Engineering practice
Procédure d'évaluation de conformité : Règle d'ingénierie sonore
Konformitätsbewertungsverfahren: Gute Ingenieurpraxis
Procedure overeenstemmingsbeoordeling : Geluidstechniek



Pontcharra sur Turdine, 11 10 2019

Jean Michel Montoni

DHW&R Product manager

GARANTIE

Notre équipement est garanti pour une durée de 24 mois à compter de la date d'expédition.

La responsabilité du fabricant est limitée au remplacement de toute pièce défectueuse qui ne peut pas être réparée. Aucune autre compensation financière ne peut être réclamée dans le cadre de la garantie, dans quelque cas que ce soit.

La nature et la cause probable du défaut doivent être signalées au fabricant avant d'entreprendre toute action. La pièce défectueuse doit ensuite être retournée à notre usine en France, pour évaluation, sauf si Cetetherm a donné son accord écrit pour procéder autrement. Les conclusions de l'évaluation indiquent seulement si les termes de la garantie s'appliquent ou non.

Facteurs excluant la garantie :

Non-conformité aux consignes d'installation, de configuration et d'entretien :
Surpressions, Coup de bélier, entartrage, qualité de l'eau non conforme.

Les éléments suivants sont également exclus de la garantie :

- Frais d'installation, frais de réinstallation, emballage, transport, tout équipement ou accessoire non fabriqué par Cetetherm, uniquement couvert par une garantie prise en charge par les fabricants tiers.
- Tout dommage causé par des erreurs de branchement, une protection insuffisante, une application incorrecte, une utilisation inadaptée ou des manipulations négligentes.
- Les équipements démontés ou réparés par une personne ou une entité autre que Cetetherm.

Le non-paiement entraînera la résiliation de toutes les garanties opérationnelles couvrant les équipements fournis.

PIÈCES DE RECHANGE

Remplacer toutes pièces défectueuses uniquement par des pièces **d'origine**. Consultez votre agent Cetetherm local.

POUR CONTACTER CETETHERM

Vous trouverez nos informations de contact actualisées sur notre site Internet :

www.cetetherm.com.